

4η Συνεδρίαση

Προεδρείο:
Αναστάσιος Καραναστάσης - Γεώργιος Σακκάς

ΕΙΣΗΓΗΤΕΣ - ΘΕΜΑΤΑ

Πολυμέρου Πόπη
«Πολιτιστική Φθιώτιδα, ζητήματα ταυτότητας και ανάπτυξης»

Νάτσιος Θ. Δημήτριος
«Ο αγιογραφικός διάκοσμος του Ιερού Ναού
της *Αρχοντικής* Λαμίας 18ος αι.»

Κουλτούκης Στεφ. Λάμπρος
«Το καθολικό της Ιεράς Μονής Αγίου Γεωργίου Στυλίδας»

Δαβανέλλος Νικόλαος
«Πλανόδιοι και στεγασμένοι φωτογράφοι της Λαμίας, 19ος-20ός αι.»

Μιχελής Ι. Αθανάσιος
«Η ιστορία του Πρακτικού Λυκείου Λαμίας, (1921-1944)»

Ζαμπεθάνης Βάιος
«Η ψυχολογική προσέγγιση της τοπικής ιστορίας και της καταγραφής της.
Το συναισθηματικό υπόστρωμα των συγγραφέων της τοπικής ιστορίας -
Η περίπτωση της Φθιώτιδας»

Ερωτήσεις - απαντήσεις - απόψεις
επί των εισηγήσεων της 4ης Συνεδρίασης

ΕΙΣΗΓΗΤΡΙΑ
Πόπη Πολυμέρου
Υποψ. Διδάκτωρ του Τμήματος Επικοινωνίας,
Μέσων και Πολιτισμού του Παντείου Πανεπιστημίου

ΘΕΜΑ
Πολιτιστική Φθιώτιδα:
Ζητήματα ταυτότητας και ανάπτυξης



«Τώρα που έχω μπροστά στα μάτια μου τ' ακρογιαλία και τις βοννοσειρές, τους κόλπους και τους όρμους, τα νησιά και τις χερσονήσους, τους βράχους και τις αμμονδιές, τους θαμνόςκεπους λόφους, τ' απαλά λιβάδια, τα εύφορα χωράφια, τους στολισμένους κήπους, τα περιποιημένα δέντρα, τις κρεμαστές κληματαριές, τα συννεφιασμένα βουνά και τους πάντα χαρούμενους κάμπους, τις ξέρες και τις συρτές και τη θάλασσα ολοτρίγυρα με τις τόσες αλλαγές και ποικιλίες, τώρα μόλις η Οδύσσεια είναι για μένα ζωντανή λέξη».

Goethe

Η «ιστορία των ανθρώπων της περιγυριάς μου»¹ και ακόμα πιο συγκεκριμένα η πολιτιστική ιστορική τους διάσταση σε συνδυασμό με την πολιτιστική τους προοπτική αποτελεί τα τελευταία χρόνια αντικείμενο των

1. Η πατρότητα της κουβέντας ανήκει στον Έωνα Δραγούμη. Η λέξη περιγυριά συνώνυμη της λέξης περιγύρος, εμπεριέχει κατά την άποψή μας την αισθητική αλλά και ψυχολογική γοητεία του εαυτού μας ως κέντρου του μικρόκοσμού μας που διαγράφεται ως κύκλος γύρω μας. Οσονδήποτε αντικειμενικά και αν σταθούμε απέναντι στον τόπο μας και στους ανθρώπους του, και μόνη η ενασχόληση με αυτόν και αυτούς εκκινεί από μια αναμφισβήτητη αγάπη. Πρόκειται βεβαίως και για μια φράση υπερβολικής οικειότητας και για μια γενικότερα φράση υπερβολής. Ωστόσο αν πρέπει να απεικονίσω "την περιγυριά μου", αυτή θα πάρει το σχήμα της Φθιώτιδας, που την έχω γυρίσει ολόκληρη τουλάχιστον δυο και τρεις φορές στην προσπάθειά μου να τη γνωρίσω: να δω τον τόπο, τους ανθρώπους, τα σημάδια του χρόνου. Για να μπορώ να μιλάω και από πρώτο χέρι για την ιστορία και την προοπτική ενός τόπου που συνειδητά πια αποτελεί αντικείμενο έρευνας για μένα.

ερευνητικών μου δραστηριοτήτων και από πάντα ένα μεγάλο μεράκι.

Το «ζην» αποτελούσε ανέκαθεν την αναγκαία προϋπόθεση του «ευ ζην» και αυτό με τη σειρά του συνιστά σε αδρές γραμμές τον πολιτισμό. Η αναζήτηση λοιπόν του «ευ» στο παρελθόν και το παρόν του τόπου ετούτου είναι το πλαίσιο εντός του οποίου δραστηριοποιούμαι ερευνητικά με έναν περισσότερο επίμονο προσανατολισμό σε ζητήματα ταυτότητας, που τα τελευταία χρόνια έχουν γίνει εξαιρετικά επίκαιρα για πολλούς και σοβαρούς λόγους.

Ταυτότητα -επίσης σε αδρές γραμμές- είναι αυτό που μας ταυτίζει με κάτι, που μας κατηγοριοποιεί, μας εντάσσει κάπου, έτσι ώστε να μπορούμε και εμείς να αναγνωρίζουμε εαυτόν και αλλήλους. Μία λογική ερώτηση θα ήταν κατά πόσον οι άνθρωποι έχουν ανάγκη από τέτοιου είδους κατηγοριοποιήσεις. Η απάντηση δεν είναι ούτε απλή ούτε εύκολη ούτε αναμφισβήτητη. Αν μάλιστα σκεφτεί κανείς σε πόσες κατηγορίες ταυτοχρόνως μπορεί να ανήκει ο καθένας από εμάς, θα μπορούσε ευκολότερα να κατανοήσει γιατί η ιστορία της ανθρωπότητας δεν είναι παρά η ιστορία μιας ατελείυτης σειράς κατηγοριοποιήσεων. Και μόνον αν κρίνει κανείς από το αποτέλεσμα, ο καθένας από εμάς διαθέτοντας έναν ικανό αριθμό ταυτοτήτων² έχει τον τρόπο ανήκοντας κάπου να διαφοροποιείται από τους υπολοίπους. Αυτό που με διαχωρίζει από τους υπολοίπους είναι με άλλα λόγια αυτό που με ταυτίζει με κάποιους. Δεν είμαστε παρά η συνισταμένη των ταυτοτήτων μας.

Στο συλλογικό μας βίο μοιραζόμαστε αναπόφευκτα καταρχήν κάποιου είδους ταυτότητες³, τις οποίες στη συνέχεια εμπλουτίζουμε ή απεμπλουτίζουμε κατά κανόνα από επιλογή. Για παράδειγμα γεννήθηκα ασυζητητί ελληνίδα, βαπτίσθηκα χωρίς να το συνειδητοποιώ χριστιανή ορθόδοξη, η κοινωνική μου θέση και συμπεριφορά, τουλάχιστον μέχρι κάποια ηλικία βρισκόταν στην ευθύνη των γονιών μου τους οποίους επίσης δεν επέλεξα, ενώ στη συνέχεια αφέθηκα σε μια σειρά κατηγοριοποιήσεων, κυνήγησα κάποιες άλλες και αντιστάθηκα σε αρκετές.

Εάν αφαιρέσετε το προσωπικό στοιχείο της παραπάνω εξομολόγησης γενικεύοντας, εάν προσθέσετε τα δικά σας παραδείγματα -τα οποία με τη σειρά τους μπορείτε κάλλιστα να γενικεύσετε- και εάν προσδώσετε στα παραδείγματα μιαν εντοπιότητα «φθιωτική», τότε συμμαρτίζετε κάποιους από τους προβληματισμούς μου αναφορικά με τα ζητήματα ταυτότητας.

Σε επίπεδο προσωπικό και ερευνητικό, ο τόπος μου, η Φθιώτιδα, με ενδιαφέρει πολύ όχι μόνο από την άποψη του «είναι» αλλά κυρίως από την άποψη του «γίνεσθαι». Η ρευστότητα του "γίνεσθαι" σε αντίθεση με την παγιότητα του «είναι» μας καλεί να βάλουμε ένα χεράκι στο μελλοντικό

2. «Η γήνη ταυτότητα του νέου πολίτη του κόσμου περιλαμβάνει ένα σύνολο ομόκεντρων ταυτοτήτων που ξεκινούν από την οικογενειακή, τοπική, περιφερειακή, εθνική ταυτότητα» Έντγκαρ ΜΟΡΕΝ - Αν Μπριζίτ ΚΕΡΝ, Γη-Πατρίδα, εκδ. Οδυσσεάς, Αθήνα 1993.

3. ΑΛΕΞΑΚΗΣ Ελευθέριος, Ταυτότητες και Ετερότητες, σελ. 164

προφίλ του τόπου και αυτό συνιστά αφενός μεν την κλασική ανθρώπινη ματαιοδοξία: διαμορφώνω την ιστορία άρα υπάρχω και αφετέρου μια πανανθρώπινη αλήθεια: έτσι όντως διαμορφώνεται η ιστορία. Καθημερινά διαπιστώνουμε πως το «είναι» δεν αποτελεί παρά μια αενάως προσαρμοσμένη μορφή του «γίγνεσθαι», έτσι ώστε ό,τι γίνεταί είναι.

Οι ταυτότητες είναι άμεσα συνδεδεμένες με το «είναι», επί της ουσίας εμφανίζουν την ύπαρξη, όπως επίσης και το αντίθετό της την ανυπαρξία. Οι ταυτότητες είναι εκ παραλλήλου συνδεδεμένες με το «γίγνεσθαι», καθορίζουν το μέλλον⁴. Η προσεχτική έρευνα και μελέτη των ταυτοτήτων επομένως συντελεί στη δημιουργία των αναπτυξιακών προοπτικών ενός τόπου.

Στο σημείο αυτό θα γίνω περισσότερο παραστατική και θα σας θυμίσω την παλιά εκείνη λαμιώτικη ιστορία - ανέκδοτο που διαδραματίστηκε μέσα στη δεκαετία του '50 - '60 το βράδυ της Μεγάλης Παρασκευής. Στην Πλατεία Λαού⁵ ο κόσμος συνωθείται για να παρακολουθήσει μια από τις κορυφαίες εκδηλώσεις της χριστιανικής λατρείας, κορυφαία και ως θέμα και ως θέαμα, που διαδραματίζεται μέσα στο γλυκύ ελληνικό έαρ: την περιφορά των επιταφίων ανά τας οδούς και τας ρύμας της πόλεως⁶. Γλυκιά στιγμή για μικρούς και μεγάλους και κάθε τόσο από την πλατεία περνά κι από 'νας επιτάφιος που τον θαυμάζει το πλήθος και πιο πολύ απ' όλους το δικό του το εκκλησίασμα. Κάποια στιγμή ξεπροβάλλει ο επιτάφιος του Αγίου Νικολάου, μιας αριστοκρατικής τότε ενορίας της Λαμίας- τα περισσότερα εναπομείναντα διατηρητέα σπίτια της Λαμίας ανήκουν εκεί- που γειτονεύει

4. «Η ταυτότητα είναι ένα από τα θέματα που χωρίζουν την κοινωνία μας σε ιδεολογικά στρατόπεδα. Νομίζω ότι υπάρχουν και κάποιες παρεξηγήσεις γύρω από τον όρο, που βοηθούν αυτές τις συγκρούσεις...Εγώ θα έλεγα ότι όποιος δεν μπορεί ή δε θέλει να δει το ζήτημα της ταυτότητας θα μπορούσε ίσως να καταλάβει τι θα πει «λείπει η ταυτότητα». Η ταυτότητα δηλαδή -είναι ερώτημα- είναι τραγωδία ή κωμωδία; Όπως θα προσπαθήσω να δείξω, όταν αναδύεται αυθεντικά, είναι δημιουργία.

Τι δεν είναι η ταυτότητα; Η ταυτότητα δεν είναι ταμπέλα: "εγώ είμαι αυτό". Αυτό το πράγμα, η ταμπέλα, είναι η πανοπλία με την οποία κυκλοφορεί ο αδύναμος, ο ανώριμος άνθρωπος, για να μη δει μέσα του και να μη συνδιαλεχθεί πραγματικά με τους άλλους. Έρχεται μια στιγμή, όπου αυτή η ταμπέλα πέφτει σε μια διαδικασία καλλιτεχνική, σε μια διαδικασία πολιτική, σε μια διαδικασία ψυχαναλυτική και η στιγμή αυτή, όπου η δοτή είτε η πλαστή ταυτότητα πέφτει, δεν είναι υποχρεωτικά αρνητική. Είναι δύναμη η ώρα της αναδύσεως του προσώπου μας.

Αν αυτά τα τηλεγραφήματα που ήδη εξέπεμψα σημαίνουν κάτι, τότε η ταυτότητα δεν είναι μια στατική εικόνα, δεν είναι στάση, είναι πορεία. Η ταυτότητα βρίσκεται σε διάλογο με την ψυχή μας, με τους άλλους, με το σύνολο. Όταν αναδυθεί αυθεντικά, είναι δημιουργία και γι' αυτό νομιμοποιούμαστε να μιλάμε για ταυτότητα και πολιτισμό» ΑΝΔΡΕΑΣ ΓΙΑΓΚΟΣ, «Γίνε αυτός που είσαι», Πολιτιστική Ταυτότητα και Στρατηγική του Ελληνισμού, ΙΝ.ΕΡ.ΠΟ.ΣΤ. και Εκδόσεις «ΓΝΩΣΗ», 1995, σελ. 26-7

5. Η πιο χαρακτηριστική τότε (φοβούμαι μόνο μέχρι πολύ πρόσφατα) πλατεία της Λαμίας, που ήταν όντως πλατεία (square) και όχι κύκλος, με τα τρεχούμενα όχι από σιντριβάνια αλλά από βρύσες νερά, και τα τεράστια πλατάνια να σκιάζουν τα χαρακτηριστικά καφενεία, στα οποία εκτός από τους ντόπιους ξαπόσταιναν και οι ταξιδιώτες.

6. Οι Επιτάφιοι εξακολουθούν να περιφέρονται και σήμερα από τις τέσσερις κεντρικές πλατείες της Λαμίας.

με την ενορία των Αγίων Θεοδώρων, ενορία από τις πιο λαϊκές, η επονομαζόμενη τα Γύφτικα, γιατί σε αυτήν κατοίκησαν έποικοι εξ Αιγύπτου από την εποχή του Ιμπραήμ. Μάλιστα οι δυο εκκλησίες βρίσκονται σχεδόν δίπλα. Κάποιοι ενοριίτες των Αγίων Θεοδώρων βλέποντας τον Επιτάφιο του Αγίου Νικολάου αρχίζουν να μουρμουρίζουν και να κοιτούν εναγωνίως προς την κατεύθυνση του επόμενου επιταφίου και μόλις ξεκρίνουν τον επιτάφιο του Αγίου Νικολάου, τον δικό τους επιτάφιο δηλαδή, αρχίζουν να φωνάζουν χαρούμενα και παθιασμένα: «*Απάν' Αϊ-Θόδουρους - κατ' Αϊ-Νικόλας*».

Το χιούμορ -το ανέκδοτο του τόπου εν προκειμένω- μαρτυρά με τον καλύτερο τρόπο την αλήθεια σχετικά με τις ταυτότητες, και τους όποιους διαξιφισμούς συνεπάγεται ο ανταγωνισμός στον οποίο συνειδητά ή ασυνείδητα εμπλέκονται «*οι έτεροι*». Έχει φυσικά κι ο τόπος μου τις δικές του ετερότητες. Δεν θα σταθώ σε αυτές τη στιγμή ετούτη, άλλωστε πρόκειται για ένα μεγάλο τμήμα του υπό μελέτην αντικειμένου μου. Γεγονός είναι πάντως ότι σε όλη τη διάρκεια της ιστορίας της η Φθιώτιδα ήθε αντιμέτωπη με ετερότητες, κατ'αρχήν ως τόπος εύκολα προσβάσιμος -τουλάχιστον σε ένα μεγάλο της τμήμα- και από τη στεριά και από τη θάλασσα.

Η ετερότητα ως ένα βαθμό είναι και μια ανάγκη εσωτερική του ανθρώπου προκειμένου να προσδιορίσει τη δική του ταυτότητα. Ελέγχω τον εαυτό μου όταν τον αντιπαραβάλλω με τον άλλο, τον διαφορετικό. Οδηγώ επίσης τον εαυτό μου σε κάτι άλλο, κάτι διαφορετικό, από αυτό στο οποίο με εγκλωβίζει η ομάδα μου. Η ανάγκη να ξεχωρίσω είναι κατ' αρχήν η ανάγκη να χωρίσω και στη συνέχεια να διαχωρίσω τον εαυτό μου από τους υπολοίπους: αυτοί οι υπόλοιποι είναι επίσης κατ'αρχήν οι δικοί μου, οι κάθε λογής ημέτεροι, οι ομάδες και οι υπο-ομάδες που με προσδιορίζουν στα επιμέρους στοιχεία της ταυτότητας μου. Οι κάθε λογής «*συν-*» και «*ομό-*» με τους οποίους πορευόμαστε στην οικογένεια, στη δουλειά, στη γειτονιά, στην παρέα, στον πολιτικό και στον θρησκευτικό χώρο, στην επιστήμη, στον συνδικαλισμό, στην πόλη, στη χώρα, στον κόσμο. Είμαστε εν πολλοίς και με πολλούς: συνάδελφοι, συντοπίτες, συνδημότες, σύντροφοι, ομόθησκοι, ομοϊδεάτες, ομογενείς, ομοεθνείς και φυσικά με όλους συνάνθρωποι.

Ο δάσκαλός μου, ο καθηγητής Γιάγκος Ανδρεάδης⁷ αναρωτιέται: «*Ποια είναι η Ελλάδα αυτή που συνεχώς ταξιδεύει και που προσπαθούμε όλοι μας να προλάβουμε σαν τους θαλασσοπνιγμένους που κνηγούν κολυμπώντας το μεγάλο καράβι;*» Στέκομαι στην κουβέντα του γιατί μ' αρέσει: πρώτον, εμπεριέχει την αγωνία ενός ερευνητή του οποίου το αντικείμενο έρευνας βρίσκεται σε ένα προτσές διαρκούς αλλαγής: δεύτερον, αντιπαραβάλλει την Ελλάδα με ένα μεγάλο καράβι- κλασική ελληνική μεταφορά από τα χρόνια

7. ΑΝΔΡΕΑΔΗΣ Γιάγκος «*Πολιτιστικός Ιμπεριαλισμός και Εθνική Ταυτότητα*» Πρόλογος στην ελληνική έκδοση του τ. Ο ΠΟΛΙΤΙΣΤΙΚΟΣ ΙΜΠΕΡΙΑΛΙΣΜΟΣ, Εκδόσεις Ηρόδοτος, Αθήνα 1987, σελ.9 - 27

της ομηρικής ποίησης, υπαινισσόμενος με την παρομοίωση «σαν τους θαλασσοπνιγμένους που κνηγούν κολυμπώντας το μεγάλο καράβι» πως ίσως κάποιες φορές τα γεγονότα μας προλαβαίνουν χωρίς να έχουμε την ευχέρεια να τα χειριστούμε. Μ' άλλα λόγια αγωνιά για τη φυσιογνωμία ενός τόπου, την οποία βλέπουμε να διαμορφώνεται δυστυχώς και ερήμην μας. Αλλιώς φοβάται «για όλα αυτά που θα γίνουν για μένα χωρίς εμένα».

Την ίδια αγωνιά νοιώθουμε κι εμείς για τη Φθιώτιδα του 2003. Ένα κομμάτι της Ελλάδας, από τα χαρακτηριστικότερα, στην περιφέρεια αλλά και παράλληλα στο κέντρο της, «μια περίληψη Ελλάδας». Παραφράζοντας την κουβέντα του Ανδρεάδη θα αναρωτηθώ με τη σειρά μου: «Ποια είναι η Φθιώτιδα αυτή που συνεχώς ταξιδεύει και που προσπαθούμε όλοι μας να προλάβουμε σαν τους θαλασσοπνιγμένους που κνηγούν κολυμπώντας το μεγάλο καράβι;»

Αν θα 'πρεπε να πει κανείς δυο λόγια για να χαρακτηρίσει τη Φθιώτιδα, και από την άποψη της διαχρονίας και από την άποψη της συγχρονίας, αυτά θα ήταν: Η Φθιώτιδα μνημονεύεται από τα πρώτα κίβλας γραπτά μας κείμενα: από την Ιλιάδα και την Οδύσσεια. Σήμερα αποτελεί το κέντρο της ηπειρωτικής Ελλάδας (η Λαμία αποτελεί έδρα της Περιφέρειας Ανατολικής Στερεάς Ελλάδας), είναι με άλλα λόγια ένα σταυροδρόμι ουσιαστικά, με τα μειονεκτήματα και τα πλεονεκτήματα που παρουσιάζουν τα σταυροδρόμια: είναι εύκολα από την άποψη της επικοινωνίας, σπάνια όμως αποτελούν τον προορισμό κάποιου. Εύκολα προσβάσιμος τόπος: δύο ώρες μόνο μακριά από την πρωτεύουσα και τρεις από την συμπρωτεύουσα. Με παράκτιες, αλλά και ορεινές περιοχές που προσφέρονται για εναλλακτικό τουρισμό, με άφθονες θερμές πηγές.

Αυτό που πρέπει κυρίως να τονίσουμε είναι ότι η Φθιώτιδα έχει βιώσει με το δικό της τρόπο ήδη από την αρχαιότητα αλλά και στη διάρκεια των βυζαντινών και μεταβυζαντινών χρόνων την οικουμενικότητα που αποκτά ένας τόπος που αποτελεί πέρασμα, σταθμό και σημείο αναφοράς για τους διερχόμενους. Ένας καλός τόπος δηλαδή. Ένας χρήσιμος τόπος, ένας πολιτισμένος τόπος, υπό την έννοια: ένας τόπος που διευκολύνει. Πάντα η Φθιώτιδα υπήρξε αυτού του είδους ο πολιτισμένος τόπος, γιαντό και σε όλες τις ιστορικές περιόδους (μαζί με τη γειτονική της Βοιωτία) έχει μια έντονη παρουσία: δεν είναι τυχαίες ούτε οι Θερμοπύλες της αρχαιότητας, ούτε οι μάχες στον κάμπο του Σπερχείου, ξεκινώντας από εκείνες της ελληνικής και ρωμαϊκής αρχαιότητας, μέχρις εκείνες των βυζαντινών και επαναστατικών χρόνων. Όπως επίσης δεν είναι τυχαία η επιλογή της Φθιώτιδας ως έδρας του αντάρτικου. Σταθήκαμε πρόχειρα σε ακραίες χρονικές και ιστορικές στιγμές. Δεν είναι οι μόνες. Ανακεφαλαιώνοντας, αυτός ο τόπος περπατιέται διαρκώς.

Πώς περπατιέται; Από ποιους περπατιέται; «Μέσα σε πόλεις δίχως μνήμη

κνκλοφορούν πολίτες χωρίς ταυτότητα», επανέρχεται σε μιαν αποστροφή του και πάλι ο Ανδρεάδης. Η μνήμη όμως είναι ένα παζλ που πρέπει να το συνταιριάζουμε κομμάτι κομμάτι - πράγμα εξαιρετικά δύσκολο πρώτον γιατί ως ένα βαθμό δεν αποτέλεσε αρχικό τουλάχιστον στόχο αυτής της διατριβής. Αντιθέτως αυτή η διατριβή θα έπρεπε να αναζητήσει τη μνήμη σε άλλες ειδικότερες επιστημονικές ιστορικές εργασίες αναφορικά με την περιοχή. Δυστυχώς δεν υπάρχουν. Αφθονούν οι εξαιρετοι ιστοριοδίφες⁸, όμως ουσιαστική μελέτη και έρευνα της περιοχής δεν έχει γίνει· δεύτερον η μνήμη σκαλίζει πληγές, αναμοχλεύει πάθη, θυμάται και θυμίζει· τρίτον θα μπορούσε ίσως κάποιος να αντιτάξει: σε μια εποχή πολυπολιτισμικότητας σε τι εξυπηρετεί η μνήμη που επιμένει στη διατήρηση της ιδιαιτερότητας; Ο πλουραλισμός⁹ εγγυάται άραγε την ανανέωση και την αναβάθμιση; Στο επίπεδο των θετικών επιστημών αυτό όντως συμβαίνει. Στο επίπεδο της κοινωνικής πραγματικότητας τα πράγματα δυστυχώς φαίνεται πως δεν είναι ούτε τόσο αισιόδοξα και κυρίως ούτε τόσο εύκολα. Η διατήρηση της ιδιαιτερότητας είναι ένα φλέγον ζήτημα: από τη μία είναι απαραίτητη γιατί *«ένας κόσμος αλλεργικός στο παρελθόν του είναι ένας κόσμος χωρίς ταυτότητα, ευάλωτος στις μμηήσεις, ανίκανος να δημιουργήσει αλλά και να υπερασπιστεί πολιτικά τις δημιουργίες του»¹⁰* και από την άλλη οι ιδιαιτερότητες αποτελούν σημείο τριβής.

Οι ιδιαιτερότητες είναι γενικώς ελκυστικές. Ο καθένας μας είναι ευάλωτος στο ξεχωριστό -όρα τις γαστριμαργικές σπεσιαλιτέ. Η Φθιώτιδα έχει άραγε τις δικές της πολιτιστικές σπεσιαλιτέ και πού; Ως ένα πολύ μεγάλο βαθμό οι πολιτιστικές συλλογικές (κυρίως) δραστηριότητες είναι συνδεδεμένες με τη λαογραφία: συλλογή και έκθεση παλαιότερων λειτουργικών σκευών, κεντημάτων, τοπικές ενδυμασίες, τοπικές γιορτές, πανηγύρια, έθιμα αποκριάτικα, εκθέσεις ψωμιού κ. ά. Πρόκειται για ένα κομμάτι πολιτιστικών δραστηριοτήτων που δεν αφορά όμως ούτε στην καθημερινότητα ούτε στο παρόν : αντικατοπτρίζουν ένα κομμάτι ζωής παρελθούσης ως επί το πλείστον.

8. «...Αυτό πού συντελέστηκε κατά τις τελευταίες δύο δεκαετίες αποτελεί πραγματική επανάσταση στην ελληνική Ιστοριογραφία. Παρά τις δυσκολίες σχετικά με την εξασφάλιση πόρων ή με τη δυνατότητα πρόσβασης σε αρχαιακό υλικό (η κατάσταση των αρχείων είναι ελάχιστα ικανοποιητική στην Ελλάδα) και παρά την ελλιπή ενημέρωση γύρω από τις εξελίξεις στην ευρωπαϊκή και βορειοαμερικανική Ιστοριογραφία, η ελληνική ιστοριογραφία στην Ελλάδα προπορεύεται πια αναντίρρητα της αντίστοιχης έρευνας στο εξωτερικό» Αλέξανδρου ΚΙΤΡΟΕΦ, «Συνέχεια και αλλαγή στη σύγχρονη ελληνική ιστοριογραφία» από τον τ. Εθνική ταυτότητα και Εθνικισμός στη νεότερη Ελλάδα, Εισαγωγή Επιμέλεια Θάνου ΒΕΡΕΜΗ, Μορφωτικό Ίδρυμα Εθνικής Τραπέζης, Αθήνα 1999

9. ΒΑΚΑΛΙΟΣ Θανάσης, «Πλουραλισμός -Οικουμενικός Πλουραλισμός. Το πρόβλημα διαμόρφωσης νέου πολιτισμικού περιβάλλοντος», Πολιτιστική Ταυτότητα και Στρατηγική του Ελληνισμού, ΙΝ.ΕΡ.ΠΟ.ΣΤ, Κομοτηνή 8-9 Ιουλίου 1994

ΚΩΝΣΤΑΝΤΙΝΙΔΗΣ Στέφανος, «Εθνοπολιτιστική ταυτότητα και πλουραλισμός» Πολιτιστική Ταυτότητα και Στρατηγική του Ελληνισμού, ΙΝ.ΕΡ.ΠΟ.ΣΤ, Κομοτηνή 8-9 Ιουλίου 1994

10. Γ.Α. ό. π.

Οι λαογραφικές εκδηλώσεις είναι βεβαίως σεβαστές, παρόλα αυτά λειτουργούν *in vitro*, τελετουργικά, μουσειακά· είναι προφανές ότι βοηθούν έναν λαό να κοινωνήσει των αχράντων μυστηρίων του, όπως είναι προφανές ότι κάθε λαός έχει ανάγκη από την ύπαρξη αυτών που ονομάζουμε ήθη και έθιμα για να αισθανθεί την ίδια την ύπαρξή του, την ταυτότητά του. Υπ' αυτήν την έννοια οι λαογραφικού τύπου εκδηλώσεις παραπέμπουν στους καβαφικούς Ποσειδωνιάτας· μέσα από την υπαινικτικότητα και τον συμβολισμό της ποιητικής γραφής αναδύεται όλη η τραγικότητα ενός λαού που απλώς ψηλαφίζει τα τελευταία απομεινάρια μιας ταυτότητας - προσώπου που χάνεται.

Θα κλείσω με ένα παράδειγμα έχοντας πλήρως τη συναίσθηση ότι στον ελάχιστο χρόνο της εισήγησης μόνο νύξεις μπορούσα να κάνω πάνω σε ένα θέμα με το οποίο ασχολούμαι χρόνια και το οποίο βρίσκεται ακόμα υπό μελέτην:

Μια απλουστευτική¹¹ και κοντόθωρη ματιά βλέπει τους Φθιώτες μπαστουνόβλαχους, με το χαρακτηριστικό «αξάν» που συγκόπτει τις λέξεις, με μια επίσης χαρακτηριστική αφέλεια - μίγμα καλοσύνης και ευήθειας, με την έπαρση του παλαιοελλαδίτη και την πατέντα του παιδείτου. Βεβαίως δεν είναι έτσι οι Φθιώτες. Είναι βεβαίως και έτσι ορισμένοι Φθιώτες. Κυρίως αν πρόκειται για συγκεκριμένη θεατρική χρήση. Όχι όμως μόνον έτσι. Ούτε πάντα έτσι, ούτε κυρίως έτσι, ούτε για πάντα έτσι. Και αυτό διότι οι άνθρωποι είναι ένα εξελίξιμο και εξηγησιμο είδος, που σημαίνει: η συμπεριφορά τους είναι και ζήτημα συνθηκών. Στην αναζήτηση των συνθηκών λοιπόν διαπιστώσαμε ότι η συλλογή των πληροφοριών είναι αρκετά κοπιώδης, ακριβώς επειδή πρόκειται για έναν τόπο που διαδραμάτισε σημαντικό ρόλο σε όλη τη διάρκεια της ελληνικής ιστορίας χωρίς παράλληλα να έχει επιτευχθεί σε ικανοποιητικό και επαρκή βαθμό η ιστορική έρευνα και μελέτη της περιοχής.

Ελπίζουμε να μας αξιώσει ο θεός να βάλουμε όλοι το λιθαράκι μας όπως εσείς με τούτο το συνέδριο¹².

11. Edward W. SAID, *Διανοούμενοι και Εξουσία*, σ.50 «*Τίποτα δεν συναντάται συχνότερα στο δημόσιο λόγο από τις φράσεις του τύπου "οι Άγγλοι", "οι Άραβες", "οι Αμερικανοί", "οι Αφρικανοί", καθεμιά από τις οποίες δεν φέρνει απλώς στο νου μια ολόκληρη κουλτούρα, αλλά συγχρόνως και μια πολύ συγκεκριμένη νοοτροπία*». Παρόμοια αναφορά για τον ρόλο των στερεοτύπων γίνεται και στο βιβλίο του ίδιου *ORIENTALISM - Western conceptions of the orient*, Penguin Books, reprinted with new afterward 1995, p. 26

12. Το 2ο Συνέδριο Φθιωτικής Ιστορίας, είναι μια πρωτοβουλία του Πνευματικού Κέντρου Σταυρού (δημοτικό διαμέρισμα του Δήμου Λαμιέων). Με τη Φθιώτιδα έχουν ασχοληθεί πολλοί ντόπιοι κυρίως ιστοριοδίφες, ξεκινώντας από τη λαογραφία, την ιστορία, την εκπαίδευση, τις τέχνες, την αρχαιολογία, τη γλώσσα, τη θρησκεία. Η εργασία τους είναι κυρίως εργασία καταγραφής και η προσφορά τους είναι πολύτιμη για την ιστορία του τόπου και την έρευνα. Μελετώντας τους ιστοριοδίφες της περιοχής δικαιολογεί κανείς εν πολλοίς το γεγονός ότι θεωρούν την τοπική ιστορία κάτι σαν προσωπική τους υπόθεση. Ως ένα μεγάλο βαθμό είναι

Βιβλιογραφία

ΑΓΓΕΛΟΠΟΥΛΟΣ Γιώργος, «*Εθνοτικές Ομάδες και ταυτότητες*», στα *Σύγχρονα θέματα*, 1997,63: 18-25.

ΑΓΡΑΦΙΩΤΗΣ Δημοσθένης, «*Πολιτισμικό / Πολιτιστικό: Το Αβέβαιο της Οριοθέτησης*», από τον τ. «*Εμείς και οι Άλλοι*» - Αναφορά στις Τάσεις και τα Σύμβολα, Εθνικό Κέντρο Κοινωνικών Ερευνών, Εκδόσεις τυπωθήτω ΠΩΡΓΟΣ ΔΑΡΔΑΝΟΣ, Αθήνα, 1999, σελ.39-46

ΑΓΡΑΦΙΩΤΗΣ Δημοσθένης, ΠΟΛΙΤΙΣΤΙΚΕΣ ΑΝΑΔΙΠΛΩΣΕΙΣ, Εκδόσεις ΘΕΩΡΙΑ, Αθήνα 1983

ΑΛΕΞΑΚΗΣ Ελευθέριος Π. , Ταυτότητες και ετερότητες: σύμβολα, συγγένεια, κοινότητα στην Ελλάδα - Βαλκάνια , Εκδόσεις Δωδώνη, Αθήνα 2001

ΑΝΔΡΕΑΔΗΣ Γιάγκος, «*Γίνε αυτός που είσαι*», στον τ. Πολιτιστική Ταυτότητα και Στρατηγική του Ελληνισμού, ΙΝ.ΕΡ.ΠΟ.ΣΤ. και Εκδόσεις «ΓΝΩΣΗ», 1995, σελ.87 - 99

ΑΝΔΡΕΑΔΗΣ Γιάγκος, «*Ο πολιτισμός και οι διεθνείς σχέσεις*», Το Βήμα, Γνώμες, 30 -03 1997

ΑΝΔΡΕΑΔΗΣ Γιάγκος, «*Ο πολιτισμός πρόσβης σε δυσμένεια*», Το Βήμα, Γνώμες, 16- 11- 1997

ΑΝΔΡΕΑΔΗΣ Γιάγκος, «*Πολιτιστικός Ιμπεριαλισμός και Εθνική Ταυτότητα*» -Πρόλογος στην ελληνική έκδοση του τ. Ο ΠΟΛΙΤΙΣΤΙΚΟΣ ΙΜΠΕΡΙΑΛΙΣΜΟΣ, Εκδόσεις Ηρόδοτος, Αθήνα 1987, σελ. 9 - 27

ΑΝΤΕΡΣΟΝ Μπένεντικτ, Φαντασιακές Κοινότητες. *Στοχασμοί για τις απαρχές και τη διάδοση του εθνικισμού*, Εκδόσεις Νεφέλη, Αθήνα 1997

ΒΑΚΑΛΙΟΣ Θανάσης, «*Πλουραλισμός -Οικουμενικός Πλουραλισμός. Το πρόβλημα διαμόρφωσης νέου πολιτισμικού περιβάλλοντος*», στον τ. Πολιτιστική Ταυτότητα και Στρατηγική του Ελληνισμού, ΙΝ.ΕΡ.ΠΟ.ΣΤ. και Εκδόσεις «ΓΝΩΣΗ», 1995,σελ. 58-73

BALIBAR Etienne και WALLERSTEIN Immanuel, Φυλή, Έθνος, Τάξη: Οι Διφορούμενες Ταυτότητες, Ο Πολίτης, Αθήνα 1991 [πρώτη γαλλική έκδοση 1988].

προσωπική τους υπόθεση γιατί χάρις στην προσωπική τους εργασία, στην προσωπική τους προσπάθεια και στο προσωπικό τους ενδιαφέρον έχει διασωθεί το χθες αυτής της περιοχής. Στο 2ο Συνέδριο συμμετείχαν με εισηγήσεις τους οι:

ΔΑΒΑΝΕΛΛΟΣ Νικόλαος, «*Πλανόδιοι και στεγασμένοι φωτογράφοι της Λαμίας, 19ος-20ος αι.*»
 ΔΕΛΗΜΠΟΥΡΑΣ Χρήστος, «*Ελλάς - Έλληνας - Ελληνισμός*» (Φθιώτες, οι πρώτοι Έλληνες)
 ΖΑΜΠΕΘΑΝΗΣ Βάσιος, «*Η ψυχολογική προσέγγιση της τοπικής ιστορίας και της καταγραφής της. Το συναισθηματικό υπόστρωμα των συγγραφέων της τοπικής ιστορίας - Η περίπτωση της Φθιώτιδας*»

ΖΗΣΗΣ Ιωάννης Β., «*Ο Λαμιακός πόλεμος και οι επιπτώσεις του*».

ΖΗΣΗΣ Κώστας, «*Μετοικεσία αγωνιστών τον 1821: Από τα Άγραφα στη Φθιώτιδα*»

ΚΑΝΕΛΛΟΣ Βασίλειος, «*Οξνά - Σαράνταινα*» (Ιστορία - θρύλοι - παραδόσεις)

ΚΟΥΛΤΟΥΚΗΣ Λάμπρος Στεφ., «*Το καθολικό της Ιεράς Μονής Αγίου Γεωργίου Στυλίδας*»

ΚΥΡΟΔΗΜΟΣ Ηρακλής, «*Έθιμα και χοροί Νεομοναστηριωτών Φθιώτιδας*»

ΛΕΛΗΣ Γεώργιος Κ. Θ., ο «*Διαχρονική εξέλιξη του θεσμού των Δημογερόντων Ζητουνίου και Πατρατζικίου και συνεδριακή σύναξη αυτών στη διάρκεια της Τουρκοκρατίας*» ο «*Μια ιδιόμορφη πώληση - παραχώρηση των κτημάτων των χωριών Πελασγίας, Μύλων και του οικισμού Μαχαλά, στον Αχμέτ εφέντι το Δεκέμβριο του 1821*»

ΜΙΧΕΛΗΣ Αθανάσιος Ι., «*Η ιστορία του Πρακτικού Λυκείου Λαμίας, (1921-1944)*»

ΜΠΟΥΓΙΑ Πολυξένη, «*Οι κτιστοί, κεραμοσκεπείς τάφοι της κοιλάδας του Σπερχείου με αφορμή την εύρεση ενός νέου στο Αργυροχώρι Υπάτης*»

ΝΑΤΣΙΟΣ Δημήτριος Θ., «*Ο αιογραφικός διάκοσμος του Ιερού Ναού της "Αρχοντικής" Λαμίας 18ος αι.*»

ΠΑΠΑΝΑΓΙΩΤΟΥ Τριαντάφυλλος, «*Η τιμωρία του Αίαντα Λοκρού και οι εξ αυτής συνέπειες για τους Λοκρούς ως αφετηρία μιας άλλης θεώρησης της έκβασης του Τρωικού πολέμου*».

ΠΑΤΡΙΚΑΡΑΚΟΥ - ΘΕΟΔΩΡΟΥ Αφροδίτη, «*Το γαιοκτητικό καθεστώς στο χωριό Φραντζή στα αμέσως μετεπαναστατικά χρόνια βάσει του Παραχωρητηρίου στο Βάσο Μανροβουνιώτη*».

ΠΟΛΥΜΕΡΟΥ Πόπη, «*Πολιτιστική Φθιώτιδα: Ζητήματα ταυτότητας και ανάπτυξης*»

ΒΕΛΤΣΟΣ Γιώργος, «*Η σημειωτική της ελληνικότητας*», από τον τ. Όψεις της Ελληνικής κοινωνίας του 19ου αιώνα, επιμέλεια Δ. Γ. ΤΣΑΟΥΣΗ, Βιβλιοπωλείον της «ΕΣΤΙΑΣ», Αθήνα 1981, σελ. 225 - 233

ΒΕΛΤΣΟΣ Γιώργος, «*Μπορούμε να είμαστε διανοούμενοι σήμερα στην Ελλάδα;*» από τον τ. Η Ελλάδα σε εξέλιξη, Εκδόσεις Εξάντας, Αθήνα 1986

ΒΕΡΕΜΗΣ Θάνος, «*Από το εθνικό κράτος στο έθνος δίχως κράτος. Το πείραμα της Οργάνωσης Κωνσταντινουπόλεως*», από τον τ. Εθνική ταυτότητα και Εθνικισμός στη νεότερη Ελλάδα, Εισαγωγή - Επιμέλεια Θάνου Βερέμη, Μορφωτικό Ίδρυμα Εθνικής Τραπέζης, Αθήνα 1999, σελ. 27 - 49

ΒΡΥΖΑΣ Κ., Παγκόσμια Επικοινωνία και Πολιτιστικές Ταυτότητες, Gutenberg, 1997, Αθήνα.

BRAUDEL F., Η Μεσόγειος: άνθρωποι και πολιτισμική κληρονομιά [Fernard BRAUDEL, Georges DUBY; [σε συναργασία με] Roger ARNALDEZ ... [κ.ά.] μετάφραση Κώστας ΑΝΤΥΠΑΣ, Εκδόσεις Αλεξάνδρεια Αθήνα, 1990

ΓΑΒΡΙΗΛ, Γιάννης, «*Πολιτισμική θεώρηση των οργανώσεων*», στον τ. Δράση και σύστημα, Επιμέλεια Ι. ΤΣΙΒΑΚΟΥ, Εκδόσεις Θεμέλιο, 1995, σελ. 185-265

ΓΕΡΜΑΝΟΣ Δημήτρης, «*Χώρος και Πολιτισμική Ταυτότητα στο Ελληνικό Σχολείο*» από τον τ. «*Εμείς και οι Άλλοι*» - Αναφορά στις Τάσεις και τα Σύμβολα, Εθνικό Κέντρο Κοινωνικών Ερευνών, Εκδόσεις τυπωθήτω ΓΙΩΡΓΟΣ ΔΑΡΔΑΝΟΣ, Αθήνα, 1999

ΓΙΑΝΝΑΡΑΣ Χρήστος, «*Ελληνισμός και Ευρωπαϊκή Ένωση*», στον τ. Πολιτιστική Ταυτότητα και Στρατηγική του Ελληνισμού, ΙΝ.ΕΡ.ΠΟ.ΣΤ. και Εκδόσεις «ΓΝΩΣΗ», 1995, σελ. 150 - 154

ΓΙΑΝΝΑΡΑΣ Χρήστος, «*Θρησκεία και Ελληνικότητα*», από τον τ. Όψεις της Ελληνικής κοινωνίας του 19ου αιώνα, επιμέλεια Δ. Γ. ΤΣΑΟΥΣΗ, Βιβλιοπωλείον της «ΕΣΤΙΑΣ», Αθήνα 1981, σελ. 243 - 248

ΓΚΕΦΟΥ - ΜΑΔΙΑΝΟΥ Δήμητρα, «*Ανθρωπολογία οίκου: Για μια κριτική της Γηγενούς Ανθρωπολογίας*», περ. ΔΙΑΒΑΖΩ 323, σελ. 44-51, 1993

ΔΗΜΑΡΑΣ Α., «*Η εκπαίδευση φορέας διαμόρφωσης και εγχάραξης της ελληνικότητας*», από τον τ. Όψεις της Ελληνικής κοινωνίας του 19ου αιώνα, επιμέλεια Δ. Γ. ΤΣΑΟΥΣΗ, Βιβλιοπωλείον της «ΕΣΤΙΑΣ», Αθήνα 1981, σελ. 235 - 241

ΔΙΑΜΑΝΤΟΥΡΟΣ Π. - Ν. Ι., «*Ελληνισμός και Ελληνικότητα*», από τον τόμο ΕΛΛΗΝΙΣΜΟΣ - ΕΛΛΗΝΙΚΟΤΗΤΑ - Ιδεολογικοί και βιωματικοί άξονες της νεοελληνικής κοινωνίας, επιμέλεια Δ. Γ. ΤΣΑΟΥΣΗ, Βιβλιοπωλείον της "ΕΣΤΙΑΣ" Ι. Δ. ΚΟΛΛΑΡΟΥ & ΣΙΑΣ Α.Ε., Αθήνα 1983, σελ. 51 - 58

ΕΓΑΝ Δήμητρα, «*Ο Ελληνισμός στα πλαίσια του πολυπολιτισμού στην Αυστραλία*» στον τ. Πολιτισμική Ταυτότητα και Στρατηγική του Ελληνισμού, ΙΝ.ΕΡ.ΠΟ.ΣΤ. και Εκδόσεις «ΓΝΩΣΗ», 1995, σελ. 87 - 99

ΣΟΥΛΙΟΣ Γεώργιος, «*Η μάχη του Δομοκού της 5ης Μαΐου 1897: Μια "άτυχη" μάχη ενός "άτυχου" πολέμου*»

ΣΠΑΝΟΣ Βασίλειος, «*Συμβολή στον Επισκοπικό κατάλογο του Θαναμακού*»

ΣΠΑΝΟΣ Κώστας, «*Οι αφιερωτές της Καΐτσας (Μακρουράρης) της πρώτης γραφής (1640 ci) στην πρόθεση της Ρεντίνας*»

ΣΠΥΡΟΠΟΥΛΟΣ Ηλίας, «*Ιστορία και δραστηριότητες του Συλλόγου Συνταξιούχων Δημοσίων Υπαλλήλων Νομού Φθιώτιδας*»

ΣΤΑΜΟΥΔΗ Αικατερίνη, «*Ανασκαφές στην παραλία Πελασγιάς*», «*Ο δρόμος φέρνει στο φως μια ξεχασμένη κλασική πόλη*»

ΤΖΙΒΕΛΕΚΗ - ΠΟΛΥΜΕΡΟΠΟΥΛΟΥ Μαρία, «*Χάνια και χαντζήδες της Λαμίας*» (19ος - 20ος αι.)

ΤΖΟΥΜΕΚΗΣ Θεοδωρής, «*Προσφυγικές εγκαταστάσεις στη Φθιώτιδα κατά το α΄ μισό του 20ού αι.*»

ΤΟΥΜΑΝΙΔΟΥ - ΠΑΤΣΙΝΑΚΙΔΟΥ Συμέλα, «*Η κατά καιρούς εγκατάσταση Ελλήνων Ποντίων προσφύγων του Πόντου και Κανκάσου στη Φθιώτιδα*»

ΤΣΕΛΟΣ Μπάμπης, «*Μεταστέγαση οικισμού Ν. Βράχας στο Σταυρό Φθιώτιδας*»

ΚΑΛΟΔΗΜΟΣ Θωμάς Γ., «*Η πρώτη έγγειος ιδιοκτησία Σαρακατσαναίων στη Φθιώτιδα*»

ΧΡΙΣΤΟΠΟΥΛΟΣ Ευθύμιος Ν., «*Οι μίνες στην αρχαία Λαμία. Ονομασία τους, αφιερώσεις σε θεούς, εορταστικές - πολιτιστικές εκδηλώσεις*»

ΖΟΥΡΑΡΙΣ Κώστας, «Περί αλαλούμ αταραξίας ή ... περί ντολμά» από τον τ. Η Ελλάδα σε εξέλιξη, Εκδόσεις Εξάντας, Αθήνα 1986

ΉΦΑΙΣΤΟΣ Παναγιώτης, «Πολιτιστική ταυτότητα», στον τ. Πολιτιστική Ταυτότητα και Στρατηγική του Ελληνισμού, ΙΝ.ΕΡ.ΠΟ.ΣΤ. και Εκδόσεις «ΓΝΩΣΗ», 1995, σελ. 30 - 47

ΙΩΑΚΕΙΜΙΔΗΣ Π., Ευρωπαϊκή Ένωση και Ελληνικό Κράτος, Αθήνα 1998

ΚΑΖΑΚΟΣ Πάνος, Η Ελλάδα στη μεταβαλλόμενη Ευρώπη, Αθήνα 1995

ΚΑΡΑΠΟΣΤΟΛΗΣ Βασίλης, «Το πρόβλημα της αυτοκατάφασης», Πολιτιστική Ταυτότητα και Στρατηγική του Ελληνισμού, στον τ. Πολιτιστική Ταυτότητα και Στρατηγική του Ελληνισμού, ΙΝ.ΕΡ.ΠΟ.ΣΤ. και Εκδόσεις «ΓΝΩΣΗ», 1995, σελ. 132 - 140

ΚΑΣΙΜΗΣ Γ. - ΛΟΥΛΟΥΔΗΣ Λ., «Εισαγωγή» στον τ. ΥΠΑΙΘΡΟΣ ΧΩΡΑ-Η Ελληνική Αγροτική Κοινωνία στο τέλος του Εικοστού Αιώνα, Εκδόσεις ΠΛΕΘΡΟΝ και ΕΚΚΕ 1999, σελ. 11 - 31

ΚΑΥΤΑΝΤΖΟΓΛΟΥ Ρ. - ΚΟΒΑΝΗ Σ., «Πολιτιστική ταυτότητα και ενσωμάτωση στην αγροτική Ελλάδα», από τον τ. ΥΠΑΙΘΡΟΣ ΧΩΡΑ-Η Ελληνική Αγροτική Κοινωνία στο τέλος του Εικοστού Αιώνα, Εκδόσεις ΠΛΕΘΡΟΝ και ΕΚΚΕ 1999, σελ.285 - 302

ΚΙΤΡΟΜΗΑΙΔΗΣ Πασχάλης Μ., «Νοερές κοινότητες» και οι απαρχές του εθνικού ζητήματος στα Βαλκάνια, από τον τ. Εθνική ταυτότητα και Εθνικισμός στη νεότερη Ελλάδα, Εισαγωγή -Επιμέλεια Θάνου ΒΕΡΕΜΗ, Μορφωτικό Ίδρυμα Εθνικής Τραπέζης, Αθήνα 1999

ΚΟΝΔΥΛΗΣ Παναγιώτης (1997). «Συγκρούσεις ερήμην του πολιτισμού», στο: Το Βήμα. Νέες Εποχές, 26 Ιανουαρίου '97: 34-35.

ΚΟΝΔΥΛΗΣ Παναγιώτης (1997). «Από τη μαζική στην παγκόσμια κουλτούρα», στο: Το Βήμα, Νέες Εποχές, 19-7-1998

ΚΩΝΣΤΑΝΤΙΝΙΔΗΣ Στέφανος, «Εθνοπολιτιστική ταυτότητα και πλουραλισμός», στον τ. Πολιτιστική Ταυτότητα και Στρατηγική του Ελληνισμού, ΙΝ.ΕΡ.ΠΟ.ΣΤ.και Εκδόσεις «ΓΝΩΣΗ», 1995, σελ.74-87

ΚΩΝΣΤΑΝΤΟΠΟΥΛΟΥ Χρυσούλα, «Εισαγωγή: Αναφορά στην Έννοια και στις Όψεις των Σύγχρονων Αποκλεισμών, από τον τ. «Εμείς και οι Άλλοι» -Αναφορά στις Τάσεις και τα Σύμβολα, Εθνικό Κέντρο Κοινωνικών Ερευνών, Εκδόσεις τυπωθήτω ΓΙΩΡΓΟΣ ΔΑΡΔΑΝΟΣ, Αθήνα, 1999, σελ.11-30

ΛΑΒΒΑΣ Γ. (1993). Πολιτιστική Κληρονομιά. Εθνικό και Καποδιστριακό Πανεπιστήμιο Αθηνών, Τμήμα Επικοινωνίας και Μέσων Μαζικής Ενημέρωσης, Αθήνα

LEVI-STRAUSS Cl., *Ανθρωπολογία και Μύθος*, Μέρος 1ο, Εκδόσεις Καρδαμίτσα, Αθήνα, 1990

ΛΙΑΚΟΣ Αντώνης, «Ο διάλογος των πολιτισμών», Το Βήμα, Νέες Εποχές, 16-12- 2001

LOIZOS Peter and ΡΑΡΑΤΑΧΙΑΡΧΙΣ Evthymios, *Contested Identities*, PRINCETON U N I - VERSITY PRESS, PRINCETON, NEW JERSEY, 1991

ΜΟΡΕΝ Έντγκαρ - ΚΕΡΝΩ Αν Μπριζίτ, Γη-Πατρίδα, εκδ. Οδυσσεάς, Αθήνα 1993.

ΜΟΣΚΩΦ Κωστής (1995), «Ο Ελληνικός τρόπος: Ο διάλογος με τον λαό», στον τ. Πολιτιστική Ταυτότητα και Στρατηγική του Ελληνισμού, ΙΝ.ΕΡ.ΠΟ.ΣΤ. και Εκδόσεις «ΓΝΩΣΗ», 1995, σελ. 126 - 132.

ΜΟΥΖΕΛΗΣ Νίκος - ΛΙΠΟΒΑΤΣ Θάνας - ΣΠΟΥΡΔΑΛΑΚΗΣ Μιχάλης, Λαϊκισμός και Πολιτική, Εισαγωγή Κώστα ΣΗΜΙΤΗ, Εκδόσεις «ΓΝΩΣΗ», Αθήνα 1989

ΜΟΥΖΕΛΗΣ Νίκος, «Ο λαϊκισμός. Νέος τρόπος ένταξης των μαζών στις πολιτικές διαδικασίες;» από τον τ. Λαϊκισμός και Πολιτική των Νίκου ΜΟΥΖΕΛΗ-Θάνου

ΛΙΠΟΒΑΤΣ- Μιχάλη ΣΠΟΥΡΔΑΛΑΚΗ, Εισαγωγή Κώστα ΣΗΜΙΤΗ, Εκδόσεις «ΓΝΩΣΗ», Αθήνα1989, σελ. 21 - 45

ΜΟΥΖΕΛΗΣ Νίκος, *Νεοελληνική Κοινωνία: Όψεις υπανάπτυξης*, Εκδόσεις Εξάντας, 1978

ΜΟΥΖΕΛΗΣ Νίκος, *Ο Εθνικισμός στην ύστερη ανάπτυξη*, Αθήνα, Θεμέλιο, 1994

ΜΑΘΙΟΥΔΑΚΗΣ/ΠΑΝΔΡΟΝΟΠΟΥΛΟΣ, Οργάνωση και γραφειοκρατία : ανάλυση των συγχρόνων θεωριών, Α. ΜΑΘΙΟΥΔΑΚΗΣ/ΠΑΝΔΡΟΝΟΠΟΥΛΟΣ, Αθήνα 1991

ΜΠΑΜΠΙΝΙΩΤΗΣ Γ., «Ο πολιτισμικός ρόλος του Πανεπιστημίου», Το Βήμα, Νέες Εποχές, 2-7-2000

ΝΕΓΡΕΠΟΝΤΗ- ΔΕΛΗΒΑΝΗ Μαρία, Ελληνική Οικονομία, Κοινωνία, Παιδεία και Πολιτική... Αυτό το χάος (ή το παρελθόν μας προοδιορίζει το παρόν μας): Συλλογή άρθρων

1980 - '89, Εκδόσεις Παπαζήση, 1990

ΝΕΣΤΟΡΟΣ - ΚΥΡΙΑΚΙΔΟΥ Α., «*Η λαϊκή παράδοση: σύμβολο και πραγματικότητα*» από τον τ. Όψεις της Ελληνικής κοινωνίας του 19ου αιώνα, επιμέλεια Δ. Γ. ΤΣΑΟΥΣΗ, Βιβλιοπωλείον της «ΕΣΤΙΑΣ», Αθήνα 1981, σελ. 249 - 256

ΝΙΤΣΙΑΚΟΣ Βασίλης, *Παραδοσιακές Κοινωνικές δομές*, Οδυσσεάς, 1991

ΝΟΥΤΣΟΣ Π., «*Για την πολιτιστική πολυμορφία*», Το Βήμα, Νέες Εποχές, 11-8-2002

ΟΙΚΟΝΟΜΟΥ Θεόδωρος, «*Της Θεσσαλονίκης οι Κοινότητες - Χαρτογραφώντας Κοσμοπολίτικους Μικρόκοσμους*» από τον τ. «*εμείς και οι άλλοι*» - αναφορά στις τάσεις και τα σύμβολα, Εθνικό Κέντρο Κοινωνικών Ερευνών, Εκδόσεις τυπωθήτω ΓΩΡΓΟΣ ΔΑΡΔΑΝΟΣ, σελ. 393 - 419

ΠΟΤΑΜΙΑΝΟΣ Γεράσιμος, «*Πολιτιστική ταυτότητα*», στον τ. Πολιτιστική Ταυτότητα και Στρατηγική του Ελληνισμού, ΙΝ.ΕΡ.ΠΟ.ΣΤ. και Εκδόσεις «ΓΝΩΣΗ», 1995, σελ.48-57.

ΠΡΥΒΕΝΤΥ Ζακί, «*Πολιτισμική Ταυτότητα: Μεταξύ Μύθου και Πραγματικότητας*, από τον τ. «*Εμείς και οι Άλλοι*»- Αναφορά στις Τάσεις και τα Σύμβολα, Εθνικό Κέντρο Κοινωνικών Ερευνών, Εκδόσεις τυπωθήτω ΓΩΡΓΟΣ ΔΑΡΔΑΝΟΣ, Αθήνα, 1999, σελ.49-60

SAID Edward W., *Διανοούμενοι και Εξουσία*, Εκδόσεις SCRIPTA, Αθήνα 1997

SAID Edward W., *Κουλτούρα και ιμπεριαλισμός : [μια συστηματική και γοητευτική ανίχνευση των ριζών του ιμπεριαλισμού στον πολιτισμό της Δύσης]*, Εκδόσεις Νεφέλη, Αθήνα 1996

SAID Edward W., *ORIENTALISM - Western conceptions of the orient*, Penguin Books, reprinted with new afterward, 1995

ΣΚΛΑΒΟΥΝΟΣ Γιώργος, «*Φιλελληνισμός, Ανθελληνισμός*» στον τ. Πολιτιστική Ταυτότητα και Στρατηγική του Ελληνισμού, ΙΝ.ΕΡ.ΠΟ.ΣΤ. και Εκδόσεις «ΓΝΩΣΗ», 1995, σελ. 164-198

ΤΣΑΟΥΣΗΣ Δ. Γ., «*Ελληνισμός και Ελληνικότητα-το πρόβλημα της Νεοελληνικής ταυτότητας*», από τον τόμο ΕΛΛΗΝΙΣΜΟΣ - ΕΛΛΗΝΙΚΟΤΗΤΑ -Ιδεολογικοί και βιωματικοί άξονες της νεοελληνικής κοινωνίας, επιμέλεια Δ. Γ. ΤΣΑΟΥΣΗ, Βιβλιοπωλείον της «ΕΣΤΙΑΣ» Ι. Δ. ΚΟΛΛΑΡΟΥ & ΣΙΑΣ Α.Ε., Αθήνα 1983, σελ. 15 - 25

ΤΣΑΟΥΣΗΣ Δ. Γ., Όψεις της Ελληνικής κοινωνίας του 19ου αιώνα, επιμέλεια Δ. Γ. Τσαούση, Βιβλιοπωλείον της «ΕΣΤΙΑΣ», Αθήνα 1981

ΤΣΟΥΚΑΛΑΣ Κωνσταντίνος, *Ταξίδι στο λόγο και στην Ιστορία. Κείμενα 1969-1996*, (επιμ. Παναγιώτης ΚΑΦΕΤΖΗΣ) Τόμ. Α, Β, Εκδόσεις ΠΛΕΘΡΟΝ, 1996

ΤΣΟΥΚΑΛΑΣ Κωνσταντίνος. «*Παράδοση και εκσυγχρονισμός: Μερικά γενικότερα ερωτήματα*» από τον τόμο ΕΛΛΗΝΙΣΜΟΣ - ΕΛΛΗΝΙΚΟΤΗΤΑ -Ιδεολογικοί και βιωματικοί άξονες της νεοελληνικής κοινωνίας, επιμέλεια Δ. Γ. ΤΣΑΟΥΣΗ, Βιβλιοπωλείον της «ΕΣΤΙΑΣ» Ι. Δ. ΚΟΛΛΑΡΟΥ & ΣΙΑΣ Α.Ε., Αθήνα 1983, σελ. 37 - 48

ΦΙΛΙΑΣ Βασίλης, «*Κοινωνικές δομές στην Ελλάδα του 19ου αιώνα*» από τον τ. Όψεις της Ελληνικής κοινωνίας του 19ου αιώνα, επιμέλεια Δ. Γ. Τσαούση, Βιβλιοπωλείον της «ΕΣΤΙΑΣ», Αθήνα 1981 ΧΑΝΤΙΝΓΚΤΟΝ Σάμουελ, «*Η Ελλάδα δεν ανήκει στην Δύση*», συνέντευξη στον Αλέξη ΠΑΠΑΧΕΛΑ, Το Βήμα, 24-5-98



*«Οι κριτικοί λένε ότι ο Λεωνίδας θα έπρεπε ν' αποουρθεί
εκείνο που είναι βέβαιο είναι ότι οι κριτικοί θα είχαν αποουρθεί.»*

Χάνοιχ Λέο

ΕΙΣΗΓΗΤΗΣ

Δημήτριος Θ. Νάτσιος

φιλόλογος, προϊστάμενος των «Γενικών Αρχείων του Κράτους -
Αρχείων Νομού Φθιώτιδος»

ΘΕΜΑ

**Ο αγιογραφικός διάκοσμος της εκκλησίας:
«Η Αρχοντική» Λαμίας (18ος αι.)**

Σεβαστό ιερατείο,
αξιότιμο ακροατήριο.
αγαπητό προεδρείο.

Στις νότιες πλαγιές της Ακρολαμίας, πλησίον του χώρου, όπου γίνονται Σοι εργασίες του συνεδρίου μας, βρίσκεται Ι. Ναός, ο οποίος είναι γνωστός με το όνομα: εκκλησία «η Αρχοντική» και πανηγυρίζει στις 21 Νοεμβρίου, στη γιορτή των Εισοδίων της Θεοτόκου. Στην εκκλησία αυτή αναφέρεται η φτώχη μου εισήγηση. Δεν θα πω όμως ότι είναι ένα απ' τα σπουδαιότερα μεταβυζαντινά μνημεία του φθιωτικού χώρου ότι στη διάρκεια της Επανάστασης του 1821 και αργότερα ακόμη ήταν ένα απ' τα δέκα νεκροταφεία της Λαμίας ότι στα αμέσως μετεπαναστατικά χρόνια (του 1821) ήταν για σύντομο χρονικό διάστημα ναός ενοριακός ότι εντός αυτού βρίσκεται παρεκκλήσιο του Αγίου Ανδρέα Κρήτης και ότι σήμερα είναι εξωκκλήσιο του ενοριακού και άλλοτε μητροπολιτικού ναού του Αγίου Νικολάου της πόλης μας.

Δεν θα αναφερθώ λοιπόν στην ιστορία της «Αρχοντικής», αλλά θα γίνει λόγος μόνο για τον αγιογραφικό διάκοσμο αυτής, ο οποίος αποτελείται από τοιχογραφίες και από φορητές (= μετακινούμενες) εικόνες.

* * *

Εκ προοιμίου αναφέρεται ότι οι τοιχογραφίες της «Αρχοντικής» έχουν ορισμένα ιδιαίτερα γνωρίσματα: Πρώτα - πρώτα ο αγιογράφος ρέπει προς τον άφθονο διάκοσμο και προσπαθεί να προξενήσει αισθησιακή χαρά με τα πολλά και εντυπωσιακά χρώματα, που χρησιμοποιεί.

Τα θέματα στο σύνολό τους είναι θρησκευτικά, εκτός από μια τοιχογραφία, που βρίσκεται στο επάνω ακριβώς σημείο της δυτικής εισόδου του ναού, όπου εικονίζεται σαροκόφαγος με την επιγραφή: «Τάφος Αλεξάνδρου του βασιλέως». Αυτού του είδους οι παραστάσεις είναι λαϊκής έμπνευσης στην περίοδο της Τουρκοκρατίας.

Οι ζωηρές στάσεις των προσώπων έχουν καταφανέστατο λαϊκό χαρακτήρα, εικονίζονται δε μετωπικά και σπανίως κατά κρόταφον. Πηγή έμπνευσης είναι οι δυο πηγές της ορθοδόξου πίστης, ήτοι η Αγία Γραφή και η

Ιερά Παράδοση. Ο λαϊκός αγιογράφος θέλει να εικονογραφήσει το δόγμα της ενσάρκωσης, τη ζωή και τα θαύματα του Χριστού και τους αγώνες της Εκκλησίας. Αρχίζει απ' την Παλαιά, περνάει στην Καινή Διαθήκη και καταλήγει στην Ιερά Παράδοση. Εκμεταλλεύεται τον ζωγραφικό πλούτο της βυζαντινής αγιογραφικής τέχνης και γίνεται παραδοσιακός στην έκφραση. Σκοπός της τέχνης του είναι διδακτικός. Θέλει να διδάξει το Χριστιανισμό σε μια τουρκοκρατούμενη πόλη. Του ανώνυμου εκείνου αγιογράφου δεν αναγνωρίζεται υψηλή τέχνη, αλλά δεν μπορεί κανείς να μη του αναγνωρίσει το εθνικό και θρησκευτικό έργο. Αυτό επιδίωκαν οι αγιογράφοι στα έτη της δουλείας, δηλ. να διδάξουν το Χριστιανισμό με το χρωστήρα, διότι «*ζωγραφία σιωπώσα εν τοίχῳ λαλεῖ πλείονα και ωφελιμώτερα*» κατά τον Γρηγόριο τον Νύσσης. Ολόκληρος ο αγιογραφικός διάκοσμος έχει ενότητα. Οι ολόσωμοι άγιοι ασφαλώς δεν είναι τυχαίο φαινόμενο, αλλά είναι μια προσπάθεια για να τονισθεί ότι και η Ιερά Παράδοση είναι πηγή πίστωσης και ισοτίμη της Αγίας Γραφής, πράγμα, που απορρίπτει η Δυτική Εκκλησία. Έτσι επί δυο αιώνες στην ταπεινή εκκλησία της «*Αρχοντικής*» γίνεται το πιο πειστικό κήρυγμα για την Χριστιανική θρησκεία και ιδιαίτερα για το Ορθόδοξο δόγμα.

* * *

Στη διάταξη του αγιογραφικού διακόσμου παρατηρείται μια συμμετρία και σ' όλα τα μέρη του ναού συναντάμε τέσσαρες αγιογραφικές ζώνες, εκτός απ' τη δυτική πλευρά, όπου υπάρχουν «*ανοίγματα*» (παράθυρα και κεντρική είσοδος στον ναό). Στην πρώτη αγιογραφική ζώνη εικονίζονται ολόσωμοι «*κατά πρόσωπον*» άγιοι, στη δεύτερη εικονίζονται προσωπογραφίες αγίων και στις υπόλοιπες δυο αγιογραφικές ζώνες συναντάμε πολυπρόσωπες τοιχογραφίες. Στη θεματολογία όμως παρατηρείται μια «*αταξία*», δηλαδή «*επεισόδια*» απ' την Παλαιά Διαθήκη βρίσκονται στο ίδιο σημείο, όπου εικονίζονται θέματα, ειλημμένα απ' την Καινή Διαθήκη.

Αλλά ας δούμε τις τοιχογραφίες, αρχίζοντας τη θεώρηση αυτών από το μέσον περιίπου του μεσημβρινού τοίχου: Στην πρώτη τοιχογραφία εικονίζεται ο Αδάμ στον Παράδεισο, στη συνέχεια η δημιουργία της Εύας, για ν' ακολουθήσει η «*απάτη υπό του όφεως*». Στις τρεις αυτές τοιχογραφίες εικονίζονται γυμνοί οι πρωτόπλαστοι. Μετά έρχεται η αγιογραφική επιγραφή, η οποία θα μας απασχολήσει εκτενέστερα σε άλλο σημείο της εισηγήσεως τούτης.

Στη συνέχεια εικονίζεται η «*εξορία του Αδάμ*» και μετά «*Εκάθισεν Αδάμ έναντι του Παραδείσου*» λέει η επιγραφή. Στην τοιχογραφία της εξορίας οι πρωτόπλαστοι με φύλλο συκής καλύπτουν τη γυμνότητά τους, διότι αντελήφθηκαν αυτή μετά την παρακοή της εντολής τους Θεού. Ανάλογες παραστάσεις συναντάμε και στα θρησκευτικά δίπτυχα, όπως στο Μπαργκέλλο της Φλωρεντίας. Η τοιχογραφία αυτή είναι και η πρώτη της δυτικής πλευράς

του ναού. Μετά ακολουθεί στην αριστερή πλευρά του εσωτερικού του παραθύρου ο Ονούφριος και στη δεξιά πλευρά του εσωτερικού του παραθύρου εικονίζεται ο Άγιος Ευφραίμ ο Σύρος. Στη συνέχεια εικονίζεται ο Αδάμ να εργάζεται τη γη και η Εύα να γνέθει με τη ρόκα. Μετά συναντάμε τη δυτική θύρα του ναού και στο επάνω ακριβώς τμήμα αυτής τη σαρκοφάγο με την επιγραφή «*τάφος του Αλεξάνδρου του βασιλέως*».

Μετά εικονίζεται ολόσωμος άγιος και ακολουθεί παράθυρο, στην αριστερή πλευρά του εσωτερικού του εικονίζεται «*ο άγιος Συμεών ο Στυλίτης*» και στη δεξιά άλλος άγιος, για να ακολουθήσει «*ο άγιος...*», είναι κατεστραμμένη η τοιχογραφία και δεν φαίνεται.

Έπειτα απ' αυτά ερχόμαστε να εξετάσουμε τη βορεινή πλευρά του ναού. Στην αρχή μόλις διακρίνεται «*η γέννησις του Άβελ*», μετά ακολουθεί άλλη παράσταση με την επιγραφή «*... ποιμένων τα πρόβατα*», στη συνέχεια ο Καϊν σκοτώνει τον Άβελ και ο Αδάμ και Εύα θρηγούν αυτόν. Εδώ έχουμε λαϊκή τεχνοτροπία και οι τοιχογραφίες είναι ημικατεστραμμένες. Πρέπει ακόμη να σημειώσουμε ότι το τμήμα αυτό των τοιχογραφιών, δηλ. από το μέσον της μεσημβρινής πλευράς του ναού μέχρι το μέσον της βορεινής, παρουσιάζουν μόνον μία αγιογραφική «*ζώνη*», διότι προς το επάνω μέρος βρίσκεται ο γυναικωνίτης και καλύπτει με την οροφή του το τμήμα αυτό του ναού, προς το κάτω μέρος σχηματίζεται «*ποδιά*» στον τοίχο, δηλ. υπάρχει απλή διακόσμηση, όπου πολλές πινελιές σχηματίζουν το γράμμα «*X*», (Χριστός μάλλον), αυτό άλλωστε παρατηρείται σε ολόκληρον τον κυρίως ναό, δηλ. οι «*ποδιές*» είναι η κατώτερη αγιογραφική, ως την ειπούμε, «*ζώνη*», στην πλευρά του τοίχου, όπου και ο διακοσμημένος χώρος.

Συνεχίζοντας την εξέταση των τοιχογραφιών του κυρίως ναού ερχόμαστε να δούμε εκείνες του τοίχου της βορεινής πλευράς. Τόσο στην πλευρά αυτή, όσο και στις άλλες του ναού, οι τοιχογραφίες διαιρούνται σε τέσσερες (4) εικονογραφικές «*ζώνες*». Οι τοιχογραφίες της βορεινής και της μεσημβρινής πλευράς της «*Αρχοντικής*» παρουσιάζουν ορισμένα ιδιαίτερα γνωρίσματα: Παρουσιάζονται πολλά βιβλικά επεισόδια και, κατά κάποιον τρόπο, συναγωνίζονται με το πλούσιο μαρτυρολόγιο της Εκκλησίας μας. Οι προσωπογραφίες είναι εντελώς μετωπικές και κατά τη γνώμη κάποιου σύγχρονου ερευνητή, στην απλότητα αυτή του σχεδίου δύναται κανείς να αναγνωρίσει το χέρι καλλιτέχνη, ο οποίος αισθανόταν ακόμη κατά τον Ελληνορωμαϊκό τρόπο τη γοητεία της μορφής και του όγκου. Οι τοιχογραφίες των βιβλικών επεισοδίων παρουσιάζουν «*αρχιτεκτονικόν βάθος*», δηλ. ορθώνονται αρχιτεκτονήματα, τα οποία διαμορφώνονται από μικρά οικοδομήματα.

Η βορεινή πλευρά διαιρείται σε τέσσερες (4) εικονογραφικές ζώνες. Στην κορυφαία ζώνη εικονίζεται ο προφήτης Ηλίας, το μαρτύριον του Αρχίππου, η Σταύρωση, κατόπιν ακολουθεί άλλη δυσδιάκριτη, μετά έχουμε κατακόρυφη

Σταύρωση και στη συνέχεια ακολουθούν και άλλες παραστάσεις απ' την Αγία Γραφή και την Ιερά Παράδοση (συνολικά δώδεκα στην κορυφαία ζώνη) με τελευταία την Κοίμηση της Θεοτόκου.

Η δεύτερη ζώνη παρουσιάζει ενότητα θεμάτων. Η πρώτη τοιχογραφία παρουσιάζει τον «*ιερόν νιπτήρα*», ακολουθεί η προδοσία του Ιούδα, ο Ιησούς οδηγείται στο δικαστήριο, το όνειρο της γυναίκας του Πιλάτου, ο Ιησούς ενώπιον του Πιλάτου, ενώπιον του όχλου ο Πιλάτος νίπτει τας χείρας, ο Ιησούς οδηγείται στο Γολγοθά, ακολουθεί η Σταύρωση.

Στη συνέχεια έχουμε την εικονογράφηση της αποκαθλώσεως, της ταφής και της Αναστάσεως.

Στην τρίτη ζώνη εικονίζονται είκοσι επτά άγιοι κατά κρόταφον, αλλά και κατά μέτωπον. Εδώ οι άγιοι παρίστανται από τη μέση του σώματός τους και προς τα επάνω.

Στην τέταρτη ζώνη εικονίζονται είκοσι δύο ολόσωμοι άγιοι, οι οποίοι είναι μετωπικοί, το δε εικονογραφικό θέμα είναι παρμένο απ' την Ιερά Παράδοση. Έτσι λοιπόν εδώ εικονίζονται ο Άγιος Σεβαστιανός, η Αγία Παρασκευή, η Αγία Κυριακή, η Αγία Αικατερίνη, η Αγία Βαρβάρα, οι Άγιοι Κωνσταντίνος και Ελένη, έχοντας στη μέση το Σταυρό, ο Άγιος Βικέντιος, ο Άγιος Βίκτωρ, ο Άγιος Παντελεήμων, ο Άγιος Προκόπιος, ο Άγιος Νικήτας και άλλοι άγιοι, τελειώνει δε η εικονογραφική ζώνη στους αρχαγγέλους Γαβριήλ και Μιχαήλ. Οι άγιοι φέρουν ποδήρη ενδυμασία, καλύπτουσα και τους αστραγάλους, πλεονάζουν δε στην πλευρά αυτή οι αγίες, ενώ στη μεσημβρινή εικονίζονται κυρίως άγιοι.

Στη μεσημβρινή πλευρά του ναού έχουμε πάλι τέσσερες (4) εικονογραφικές ζώνες. Η πλευρά αυτή διατρύπεται από παράθυρα, με αποτέλεσμα να ανακόπτεται ο εικονογραφικός διάκοσμος.

Στην κορυφαία ζώνη εικονίζονται μαρτύρια αγίων, όπως η αποκεφάλιση του Βαπτιστού και άλλων αγίων, γενικά και τα θέματα της ζώνης αυτής έχουν ληφθεί κυρίως απ' την Ιερά Παράδοση.

Στη δεύτερη ζώνη έχουμε παραστάσεις απ' την Καινή Διαθήκη και έχουν Χριστολογικό περιεχόμενο. Εικονίζεται ο Ευαγγελισμός της Θεοτόκου, η Γέννηση, η Υπαπαντή, διάφορα θαύματα, η έγερση του Λαζάρου, η βαιΐφόρος, ο μυστικός δείπνος, ο Δανιήλ στο λάκκο των λεόντων. Η συνέχεια των θεμάτων βρίσκεται στην αντίστοιχη ζώνη της βορεινής πλευράς, την οποίαν είδαμε προηγουμένως.

Στην τρίτη ζώνη έχουμε μια σειρά είκοσι «*μπούστων*» αγίων.

Στην τέταρτη εικονογραφική ζώνη εικονίζονται κυρίως ολόσωμοι άγιοι με μετωπική στάση. Αρχίζουμε απ' αριστερά προς τα δεξιά, ήτοι απ' το ανατολικό προς το δυτικό μέρος της μεσημβρινής πλευράς. Στην αρχή εικονίζεται ο Ιωακείμ και κατόπιν η Άννα, η οποία κρατάει στα χέρια της την Παναγία σε νηπιακή ηλικία. Ακολουθούν οι άγιοι Ανδρέας, Πέτρος, Παύλος,

Ιωάννης, Γεώργιος, Θεόδωρος, Αρτέμιος, Ευστάθιος και άλλοι άγιοι, τελευταία δε εικονίζεται η Μαρία Αιγυπτία με τη γνωστή και συνήθη εκφραστικότητα της σε στάση κατά κρόταφον. Στο εσωτερικό μέρος των παραθύρων, τα οποία διατρυπούν τη νότια πλευρά του ναού, εικονίζεται το σημείο του σταυρού. Στις τοιχογραφίες της μεσημβρινής πλευράς έχουμε πλούσιο διάκοσμο, η ενδυμασία των αρετών αγίων, οι οποίοι και πλεονάζουν, δεν καλύπτει τον αστράγαλο, ενώ η πλούσια αντίθεση των χρωμάτων προξενεί στον προσκυνητή δέος.

β) Οι τοιχογραφίες του ιερού.

Και εντός του ιερού της «Αρχοντικής» υπάρχουν τοιχογραφίες, όπως ακριβώς και στον κυρίως ναό. Στη βορεινή πλευρά συναντάμε τέσσερες (4) αγιογραφικές ζώνες. Στην κορυφαία ζώνη έχουμε βιβλικά επεισόδια, οι τοιχογραφίες παρουσιάζουν «αρχιτεκτονικό βάθος» και εντυπωσιάζουν με τη λεπτή έκφραση των προσώπων. Στη δεύτερη «ζώνη» υπάρχει όμιλος έξι αγγέλων, μια νεκρική κλίνη και ένα πρόσωπο πλησίον της κλίνης. Στην τρίτη ζώνη έχουμε επτά αγίους σε «μπούστο» και στην τέταρτη ζώνη εικονίζονται πέντε ολόσωμοι άγιοι.

Και στην ανατολική πλευρά του ναού υπάρχουν τέσσερες εικονογραφικές ζώνες. Στην κορυφαία συνεχίζονται τα βιβλικά επεισόδια, στη δεύτερη έχουμε ολόσωμους αγγέλους και αγίους, στην τρίτη «μπούστους» αγίων και στην τέταρτη συναντάμε τις τρεις κόγχες.

Στην κεντρική κόγχη εικονίζεται η Πλατυτέρα, «μπούστοι» αρχιερέων και οι ολόσωμοι άγιοι: 1) Ο Άγιος Αθανάσιος, 2) ο Ιωάννης ο Χρυσόστομος, 3) ο Μέγας Βασίλειος και 4) ο Γρηγόριος ο Θεολόγος. Στην αριστερή κόγχη εικονίζεται η Σταύρωση και αναγράφονται ονόματα για μνημόνευση, όπως «*Δημήτριος, Χρύσανθος, Δούκας κ.λ.π.*».

Στη δεξιά κόγχη εικονίζεται η Αποκαθήλωση και άλλα πρόσωπα. Ο αγιογράφος, που φιλοτέχνησε τις τοιχογραφίες, μας είναι άγνωστος και, ο,τιδήποτε λεχθεί, θα είναι απλή υπόθεση.

Β' ΦΟΡΗΤΕΣ ΕΙΚΟΝΕΣ

Στο ναό της «Αρχοντικής» συναντάμε λίγες φορητές εικόνες. Στο πρώτο προσκυνητάρι, που βρίσκεται στον νόρθηκα υπάρχει μεγάλη εικόνα των Εισοδίων της Θεοτόκου με την επιγραφή: «*Δαπάνη της συντεχνίας των σιδηρουργών. Έτει σωτηριώ αωξδ', χείρ Σεργίου Δημ. εκ Κοζάνης*», δηλ. η εικόνα χρονολογείται από το 1864. Επίσης στον νόρθηκα βρίσκονται και οι εξής φορητές εικόνες: 1) Της Αγίας Παρασκευής, με την επιγραφή: «*Δαπάνη Αντωνίου Ν. Ξηρού, εμπόρου 1881*», 2) του Αγίου Τρύφωνος του Μεγαλομάρτυρος του Θαυματουργού με την επιγραφή: «*ΔΑΠΑΝΗ ΔΗΜ. Κ. ΜΩΛΙΩΤΟΥ, Έργον Αθαν. Αποστολίδου. Εν Λαμία 1912*», και 3) η εικόνα του

Αγίου Διονυσίου Αρχιεπισκόπου Αιγίνης.

Στο Προσκυνητάρι, που βρίσκεται στον κυρίως ναό, υπάρχει μικρή εικόνα των Εισοδίων της Θεοτόκου, αχρονολόγητη.

Εικόνες του Τέμπλου: Εκεί βρίσκεται εικόνα των Εισοδίων (αχρονολόγητη), η Βρεφοκρατούσα (αχρονολόγητη), άλλη εικόνα, που παριστάνει τον Ιησού ευλογούντα και στην οποία βρίσκεται η επιγραφή: «Χείρ Αντωνίου Αγωραστού του Κρητός ΑΨΤ» (1703). Επίσης βρίσκεται και εικόνα του Αγίου Ιωάννου του Προδρόμου με χρονολογία «1874».

Γ ΤΟ ΠΑΡΕΚΚΛΗΣΙΟ ΤΟΥ ΑΓΙΟΥ ΑΝΔΡΕΑ

Στον σωζόμενο σήμερα ναό της «*Αρχοντικής*» έχει ενταχθεί και το παρεκκλήσιο του Αγίου Ανδρέα. Μόνο δυο στοιχεία μαρτυρούν την ύπαρξή του: α) *Τμήμα του Ιερού* και β) *το δεξιό τμήμα του Τέμπλου*.

α) *Το ιερό*: Στην ανατολική πλευρά του οικοδομήματος του ναού και εντός του ιερού ο τοίχος δεν παρουσιάζει ευθεία γραμμή, με αποτέλεσμα να είναι μεγαλύτερες οι διαστάσεις του ιερού. Εκείνος ο χώρος ανήκει στο ιερό του παρεκκλησίου του Αγίου Ανδρέα. Τόσο η ανατολική, όσο και η μεσημβρινή πλευρά του ιερού είναι καταστόλιστες από τοιχογραφίες, οι οποίες παρουσιάζουν θεματική ενότητα.

Στην ανατολική πλευρά έχουμε τρεις αγιογραφικές ζώνες. Στην κορυφαία ζώνη εικονίζεται η Θεοτόκος, η οποία περιβάλλεται από μυριάδες πιστούς. Στη μέση εικονίζεται και πάλι η Θεοτόκος με τον Χριστόν και περιβάλλονται από αγίους, εικονιζόμενοι σε «*ένθετες*» τοιχογραφίες. Στην κάτω ζώνη έχουμε ολόσωμους αγίους. Προς το βόρειο μέρος σχηματίζεται μικρή πλευρά, η οποία καλύπτεται με τοιχογραφίες.

Στη μεσημβρινή πλευρά, η οποία και διατρυπάται από παράθυρο, το οποίο ανοίχθηκε αργότερα, έχουμε τέσσερες εικονογραφικές ζώνες. Τα θέματα της κορυφαίας ζώνης είναι παρμένα απ' την Παλαιά Διαθήκη (Η θυσία του Αβραάμ, ο Μωϋσής και οι 10 εντολές, η καιομένη βάτος). Στη δεύτερη ζώνη και στην τρίτη έχει καταστραφεί μέρος των τοιχογραφιών με την διάνοιξη του παραθύρου. Εκεί έχουμε βιβλικά επεισόδια και «*μπούστους*» αγίων.

β) *Το τέμπλο*: Στο δεξιό μέρος του τέμπλου του ναού έχει ανοιχθεί «*Ωραία Πύλη*». Στο αριστερό μέρος αυτής υπάρχει εικόνα του Αγίου Ανδρέα και στο δεξιό ο Χριστός ευλογών, η ίδια δε η Ωραία Πύλη στολίζεται με εικόνα, που παρουσιάζει τον Χριστόν ένθρονον και ευλογούντα. Στο τέμπλο αυτού του παρεκκλησίου βρίσκεται η εικόνα με επιγραφή: «*Ο Άγιος Μόδιστος ιεροσολύμον (σ.σ. με ο) Δια χειρός Αναστασίου Ζωγράφου την 26 Μαρτίου 1876*». Επίσης εντός του ιερού υπάρχει Αγία Τράπεζα, η οποία εφάπτεται του τοίχου. Στον ίδιο χώρο υπάρχουν και εικόνες αχρονολόγητες ο Άγιος

Ανδρέας, ο Άγιος Τρύφων και ο Ιησούς ευλογών. Επίσης πρέπει να σημειωθεί ότι στον νάρθηκα, στον κυρίως ναό και στο Ιερό βρίσκονται πολλές μικρές εικόνες, ατάκτως ανηρτημένες και τοποθετημένες, προερχόμενες από κατά καιρούς αφιερώματα πιστών.

Δ' Η ΑΓΙΟΓΡΑΦΙΚΗ ΕΠΙΓΡΑΦΗ

Μια απ' τις ασφαλέστερες μαρτυρίες, που έχουμε για την ιστορία του ναού της «Αρχοντικής», είναι η σωζόμενη στο επάνω μέρος της μεσημβρινής θύρας του ναού, αγιογραφική επιγραφή. Ο ανώνυμος λαϊκός αγιογράφος, που δεν είχε αγαθές σχέσεις... με την ορθή γραφή των λέξεων και τη σημασία των... προθέσεων, αναφέρει τότε ξαναχτίστηκε ο ναός, ποιος ήταν επίσκοπος τότε στο Ζητούνι και τότε αγιογραφήθηκε η «Αρχοντική». Η σπανιότητα των πηγών για το μεταβυζαντινό αυτό μνημείο της περιοχής, καθιστά πολύ πιο αξιόλογη και σπουδαία την επιγραφή. Είναι γραμμένη με την κεφαλογράμματη βυζαντινή γραφή και γύρω της ο αγιογράφος έχει δημιουργήσει πλαίσιο με ωραία κοσμήματα. Η επιγραφή έχει ως εξής:

«ΕΠΗ ΤΗΝ ΑΡΧΙΕΡΑΤΙΑ ΤΟΥ ΘΕΟΦΙΛΕΣΤΑΤΟΥ / ΕΠΙΣΚΟΠΟΥ ΖΙΤΟΥΝΙΟΥ ΚΥΡΙΟΥ ΚΥΡΙΟΥ ΑΝΘΙΜΟΥ / Ο ΘΙΟΣ ΗΚΟΣ ΟΥΤΟΣ ΕΠΟΝΟΜΑΤΗ ΤΗΣ ΗΠΕΡΑΓΙΑΣ ΘΕΟΤΟΚΟΥ ΗΤΗ ΤΩΝ ΙΣΟΔΗΩΝ ΤΗΣ ΕΚ ΦΘΟΝΟΥΣ ΤΟΥ ΜΗΣΟΚΑΛΟΥ / ΕΚΑΤΑΚΑΪ ΕΞ ΕΛΑΦΟΥΣ. ΗΛΟΥ ΠΑΛΙΝ ΘΕΟΥ ΕΥΔΟΚΟΥΝΤΟΣ ΑΝΑΚΕΝΗΘΙ ΕΠΗ ΕΤΟΥΣ ΑΨΕ. / ΔΗΑ ΕΞΟΔΩΝ ΤΟΥ ΕΝΤΗΜΟΤΑΤΟΥ ΑΡΧΟΝΤΟΣ ΚΥΡΙΟΥ ΚΥΡΙΟΥ ΔΗΜΗΤΡΙΟΥ ΠΑΠΑΔΗΜΗΤΡΟΓΛΟΥ ΤΑΠΗΝΟΥ ΚΤΗΤΟΡ. ΔΗΑ ΔΕ / ΣΥΝΔΡΟΜΗΣ ΤΩΝ ΕΝΤΗΜΟΤΑΤΩΝ ΑΡΧΟΝΤΩΝ ΚΥΡΙΟΥ ΚΥΡΙΟΥ ΙΩΑΝΑΚΟΥ ΚΑΙ ΚΥΡ ΔΟΥΚΑ ΚΑΙ ΤΩΝ ΛΗΠΩΝ / ΚΑΙ ΑΝΗΣΤΟΡΙΘΙ ΔΗΑ ΕΞΟΔΩΝ ΤΟΥ ΕΔΕΣΙΜΟΤΑΤΟΥ ΚΥΡΙΟΥ ΠΑΠΑ ΙΩ ΙΟΥ ΤΟΥ Παπαναστασίου Ικονόμου / ΕΤΟΥΣ ΑΨΕΒ μηνός Ιουνίου κα'».

ΤΑ ΣΤΟΙΧΕΙΑ ΤΗΣ ΕΠΙΓΡΑΦΗΣ

α) Τα πρόσωπα που αναφέρονται στην επιγραφή

1. Δημήτριος Παπαδημητρόγλου: Εκείνος ανέλαβε το μεγαλύτερο βάρος των εξόδων για να ξαναχτισθεί η «Αρχοντική», ο οποίος μάλιστα κατέχει ζηλευτή θέση στην κοινωνία του Ζητουνίου, γι' αυτό και αποκαλείται «εντιμώτατος άρχων».

2. Ιωάννης και Δούκας: Ασφαλώς υπήρξεν αξιόλογη η συνδρομή τους για το ξαναχτίσιμο του ναού. Θα ήταν και εκείνα ευκατάστατα και ευυπόληπτα μέλη της τότε κοινωνίας της πόλεως ή της περιοχής του Ζητουνίου.

3. Ο γυιός του Παπαναστασίου: Κατέχει ιερατικό αξίωμα και προερχόταν από λευϊτική μάλλον οικογένεια.

4. Άνθιμος επίσκοπος Ζητουνίου: Από 1721 ως το 1751 σαν επίσκοπος Ζητουνίου αναφέρεται κάποιος Άνθιμος.

β) Τα απρόσωπα στοιχεία της επιγραφής.

«... ΜΗΣΟΚΑΛΟΥ...»: Αυτή η λέξη δημιουργεί ωρισμένα ερμηνευτικά προβλήματα. Το όνομα «μησόκαλος» είναι επίθετο ή ουσιαστικό; Υπήρξε, άραγε, κάποιος, που ονομαζόταν Μησόκαλος και κατέστρεψε τον προηγούμενο ναό; ή είχε άλλο όνομα και επειδή μισούσε το κάλλος, την ομορφιά, ηθέλησε να μιμηθεί τον Ηρόστατο; Η ουσία είναι ότι υπήρξε ιστορικό πρόσωπο, το οποίο σε άγνωστο για μας χρόνο έκαυσε τον προηγούμενο ναό της «Αρχοντικής», ο οποίος αργότερα ξαναχτίστηκε και σώζεται ως τις μέρες μας. Αυτόν λοιπόν τον ναό είδαμε από ιστορικής αρχιτεκτονικής και αγιογραφικής απόψεως. Ίσως «μισόκαλος» (το ορθό με δύο λλ) να ήταν ο διάβολος, ο οποίος υπήρξε ο «ηθικός αυτουργός» της καταστροφής του προηγούμενου ναού.

Και τελειώνοντας ευχαριστώ τον καλλιτέχνη φωτογράφο κ. Γιάννη Σιμόπουλο, διότι ευχαρίστως έφκιαξε τις διαφάνειες, που είδαμε, ευχαριστώ τον κ. Τριαντάφυλλο Παπαναγιώτου, διότι απ' το βιβλίο του «*Ιστορία και Μνημεία της Φθιώτιδος*» έλαβα, πριν από τριάντα χρόνια, τα πρώτα ερεθίσματα ν' ασχοληθώ με την «Αρχοντική», αφού στη συνέχεια έγραψα και εξέδωσα ειδική μελέτη γι' αυτήν, ευχαριστώ και όλους εσάς, που μ' ακούσατε.

ΕΙΣΗΓΗΤΗΣ

Λάμπρος Στεφ. Κουλτούκης
δάσκαλος, σχολ. σύμβουλος Δ.Ε. ε.τ.

ΘΕΜΑ

*Το Καθολικό της Ιεράς Μονής
Αγίου Γεωργίου Στυλίδας*

1. Τοπογραφία του Μοναστηριού

Η Φθιώτιδα δεν φιλοξενεί στα χώματά της μόνο μνημεία της αρχαϊκής, της αρχαίας, της βυζαντινής και της νεώτερης Ιστορίας μας. Έχει να επιδείξει και τόπους αγιασμένους με την πίστη και τη δράση εκλεκτών και ευσεβών ανθρώπων της, οι οποίοι επέλεξαν τη ζωή του ερημίτη μοναχού, φόρεσαν το ταπεινό ράσο και αφιερώθηκαν με όλες τους τις δυνάμεις στη λατρεία του Θεού. Οι πολυδύναμες αυτές προσωπικότητες στόλισαν την περιοχή της Φθιώτιδας με αξιόλογα μνημεία της χριστιανικής πίστης και παράδοσης. Τα μνημεία αυτά είναι τα Μοναστήρια, (Εικ.1), που άλλα προέρχονται από τα Βυζαντινά χρόνια και άλλα από την περίοδο της Τουρκοκρατίας.

Ένα από τα πολλά Μοναστήρια της Φθιώτιδας είναι και η Ιερά Μονή Αγίου Γεωργίου Στυλίδας.⁽¹⁾ Το Μοναστήρι αυτό στέκεται σκαρφαλωμένο στις νότιες υπώρειες της Όθρυος ανάμεσα στα χωριά Νεράιδα και Άνυδρο. (Εικ.2) Απέχει 26 χιλιόμετρα από τη Λαμία και βρίσκεται 10 χιλιόμετρα, βορειοανατολικά, της Στυλίδας.⁽²⁾



Εικ.1. Χάρτης με τα Μοναστήρια του νομού Φθιώτιδας.

1. Λαϊνά Θεοκτίστου: «Το Μοναστήρι του Αγίου Γεωργίου Μυγαδαλίας Δήμου Στυλίδας» Περιοδ. «Στερεά Ελλάδα» Τεύχος 42/1973, σελ. 217-218

«Ανάμεσα στα μεταβυζαντινά μνημεία της Φθίας ξεχωριστή θέση κατείχε άλλοτε και το γραφικό μοναστήρι του Αγίου Γεωργίου Μυγαδαλίας του Δήμου Φαλάρων (Στυλίδος). Βρίσκεται Β.Δ. (Σημ: Το σωστό: Β.Α.) της κομποπόλεως Στυλίδος κυριολεκτικά πνιγμένο μέσα σ' ένα δάσος από ελιές.»

2. Λαζαρίδη, Π.: «Μεσαιωνικά Φθιώτιδος - Φωκίδος - Μονή Αγίου Γεωργίου Νεράιδας» Περιοδικόν «Αρχαιολογικόν Δελτίον - Χρονικά» 17/1961/2 σελ.168. ΑΘΗΝΑ
«Μονή Αγίου Γεωργίου Νεράιδας. Διαλελυμένη Μονή ευρισκομένη ΒΔ της Στυλίδος εντός ελαιώνος».

(Σημ.: Όλοι οι συγγραφείς, εκτός από την κ.Αφροδ. Πασαλή, αναφέρουν ότι η Ιερά Μονή Αγίου Γεωργίου Στυλίδος βρίσκεται ΒΔ της Στυλίδας. Το σωστό είναι ότι βρίσκεται βορειοανατολικά της Στυλίδας).



Εικ.2. Το Μοναστήρι του Αγίου Γεωργίου ένα χρόνο μετά την εγκατάσταση της μοναστικής αδελφότητας με Ηγούμενο τον π. Ιγνάτιο.

Παρακαμπτήριος βατός χωματόδρομος, δύο χιλιομέτρων, συνδέει το Μοναστήρι του Αγίου Γεωργίου με τον ασφαλτοστρωμένο δρόμο Στυλίδας - Νεράιδας.

Ο τόπος γύρω από το Μοναστήρι ήταν κατάφυτος από ελιές και ροδιές.⁽³⁾ Αργότερα φυτεύτηκαν στην γύρω έκταση καρυδιές, που έχουν κάμει καταπράσινη την περιοχή. Τρία κυπαρίσσια, ανάμεσα στα κτίσματα, προσδιορίζουν την περιοχή. Το έδαφος είναι επικλινές και οι γύρω λόφοι διαγράφουν περιορισμένη ορατότητα. Αφήνουν μικρό οπτικό πέρασμα από τα νότια και προς τα Καμένα Βούρλα.

2. Ίδρυση και λειτουργία του Μοναστηριού

Το Μοναστήρι, και το καθολικό του, είναι κτίσμα του 18ου αιώνα.⁽⁴⁾ Οι κτητορικές επιγραφές που υπάρχουν στον κυρίως ναό και στο παρεκκλήσιο αναφέρουν το έτος 1753. (Εικ. 3). Ως κτήτορες αναφέρονται στις επιγραφές οι ιερομόναχοι Παρθένιος και Ανανίας.⁽⁵⁾ Τότε Μητροπολίτης Ζητουνίου ήταν ο

3. Λαϊνά Θεοκτίστου: μν.έργ. σελ. 217

4. Νάτσιου Δημητρίου: «Ιστορία της Στυλίδας» Στυλίδα 1989 σελ.156

«Η Μονή του Αγίου Γεωργίου Νεράιδας: Αντρικό μοναστήρι, κτίσμα του 18ου αιώνα. Η ιστορία της Μονής είναι άγνωστη. Τα σπάνια όμως αρχιτεκτονικά, τοιχογραφικά και διακοσμητικά της μαρτυρούν ότι ήταν αξιόλογο και πλούσιο μοναστήρι».

5. Λαζαρίδη, Π: μν. έργ. σελ. 168

«Υπέρ την είσοδον του κυρίως ναού ανεγνώσθη η επιγραφή:

1) Ανηγέρθη και ισοτήθη ο θεός

2) Και πάνσεπτος ούτος ναός του Αγίου

3) Ενδόξου Μεγαλομάρτυρος Γεωργίου του Τροπαιοφόρου

4) Δια συνδρομής του Πανοσιωτάτου Αγίου Καθηγουμένου Κυρ Παρθενίου

5) Ιερομονάχου Αλβανίου εκ χώρας Βυθικούκε και Ανανίου Ιερομονάχου

6) Εκ χώρας Γαρδικίου Αρχιερατεύοντος του Θεοφιλεστάτου

7) Επισκόπου Κυρίου Κυρίου Ανθίμου δια εξόδων

8) Ιωάννου Δημητρίου και Νικολάου

9) Επί έτους 1753 εν μηνί Ιουνίω ΚΒ'»

επίσκοπος Άνθιμος.⁽⁶⁾

Κατά τα μετεπαναστατικά χρόνια λειτούργησε, ως κυρίαρχο μοναστήρι, μέχρι το έτος 1834. Κατά το έτος αυτό και με την εφαρμογή του οθωνικού διατάγματος του 1833 (25 Σεπτεμβρίου 1833) το Μοναστήρι διαλύθηκε, τυπικά, και σταμάτησε τη λειτουργία του αφού δεν διέθετε τους απαιτούμενους έξι μοναχούς.⁽⁷⁾



Εικ. 3. Η κτητορική επιγραφή πάνω από την είσοδο στον κυρίως ναό.

Από τότε, και για 150 και πλέον χρόνια, γνώρισε την εγκατάλειψη, την ερήμωση και τη φθορά.⁽⁸⁾ Οι κτιριακές εγκαταστάσεις καταστράφηκαν. Τα

6.Νάτσιου Δημητρίου: *«Ιστορία της Μονής Αγίου Βλασίου Στυλίδας Στυλίδος»* σελ. 105-106 Λαμία 1991. Αναφέρει: «Ο Επίσκοπος Άνθιμος: Πρόκειται για τον τότε επίσκοπο Ζητουνίου (Λαμίας). Ο αείμνηστος Νικόλαος Ι. Γιαννόπουλος στη μελέτη (Επισκοπή Ζητουνίου, Επετηρίς «Παρνασσός» σελ 308-312) αναφέρει ότι από το 1721 έως το 1760 ο επίσκοπος (ή οι επίσκοποι;) Ζητουνίου ονομαζόταν «Άνθιμος».

(Σημ. Επισημαίνουμε ότι το ίδιο όνομα του επισκόπου Ζητουνίου συναντούμε και στις αγιογραφικές επιγραφές της γειτονικής Ι.Μ. Αγίου Βλασίου και στον κυρίως ναό του Αγίου Γεωργίου Στυλίδας. Επίσης συναντούμε σχεδόν τις ίδιες χρονολογίες αγιογράφησης των δύο καθολικών. Η όχι καλή σχέση του αγιογράφου του Αγίου Βλασίου με τη σωστή γραφή των λέξεων μας πείθει ότι, πιθανόν, δεν πρόκειται να έχει αγιογραφήσει ο ίδιος και το καθολικό του Αγίου Γεωργίου αλλά κάποιος άλλος ανώνυμος αγιογράφος. Να σημειώσουμε επίσης ότι την ίδια περίπου εποχή (1769) και επί επισκόπου Ζητουνίου Ανθίμου έχει κτισθεί η «Αρχοντική» Λαμίας και με παρεκκλήσιο αφιερωμένο στον Άγιο Ανδρέα Κρήτης, όπως και στον Άγιο Γεώργιο).

7.Νάτσιου Δημητρίου: μν.έργ. ως άνω σελ. 74

Α) Γνωστό είναι το γεγονός ότι με το Β.Δ. (Βασιλικό Διάταγμα) της 25ης Σεπτεμβρίου 1833 διαλύθηκαν στο τότε νεοϊδρυθέν ελεύθερο Ελληνικό Κράτος 412 Μοναστήρια και διατηρήθηκαν μόνον 85, απ' τα οποία τα 82 ήταν ανδρικά και τα υπόλοιπα γυναικεία. Ανάμεσα λοιπόν στα καταργηθέντα μοναστήρια ήταν και εκείνο του Αγίου Βλασίου του Δήμου Φαλάρων» (και του Αγίου Γεωργίου του ίδιου Δήμου).

8. Λαϊνά Θεοκτίστου: μν. έργ.

«Το μοναστήρι του Αη Γιώργη ήταν μια όασι στην περιφέρεια των Φαλάρων. Σήμερα δεν παραμένει τίποτε απ' την παλιά ιστορία του, παρά το καθολικόν κι η γύρω μαγνητική τοποθεσία. Το σημαντικό του έχει χρόνια να κτυπηθή από χέρια μοναχού. Έτσι ερήμωσε κι αυτό το μοναχικό ησυχαστήριο κι έχει τοποθετηθεί στην κατηγορία των διαλελυμένων Μοναστηριών της Φθιώτιδος (Γενικά Αρχεία του Κράτους Φ 97.Μονή Άγιος Γεώργιος Μυγαδαλιάς Δήμου Φαλάρων). Άλλοτε σ' αυτό έσφριζε η μοναχική ζωή, σήμερα δεν φιλοξενεί ούτε μια ψυχή! Πόσο άλλαξαν τα ανθρώπινα στις δίσεχτες ημέρες που περνούμε! Έλειψαν στην εποχή μας οι άνθρωποι των βιωμάτων που τροφοδοτούν τις οάσεις αυτές "της κατά Χριστόν περιουλλογής».



Εικ. 4. Το παλαιό ξυλόγλυπτο τέμπλο της Ιεράς Μονής Αγίου Γεωργίου Στυλίδος, που κοσμεί σήμερα το Καθολικό της Ιεράς Μονής Αγάθωνος.

κειμήλια, τα ιερά σκεύη, τα λειτουργικά βιβλία, τα λείψανα αγίων, οι εικόνες και η εφέστια εικόνα του Αγίου Γεωργίου μεταφέρθηκαν, προς φύλαξη, σε γειτονικά μοναστήρια.⁽⁹⁾ Το ξυλόγλυπτο εικονοστάσι (Εικ.4), (τέμπλο),

9.Του ιδίου ως άνω: «Το Μοναστήρι του Αη Γιώργη! Σήμερα δεν παραμένει τίποτε απ' την παλιά ιστορία του παρά η πτωχική του Εκκλησιά, το καθολικόν, κι η γύρω του ήρεμη μαγευτική τοποθεσία. Κανένας μοναχός! Συντροφιά έχει τη γύρω μυρωμένη φύση και το γαλάζιο θόλο του ουρανού, που σκεπάζει τη γη και τα μεγάλα επιτεύγματα του ανθρώπου. Τα αγριολούλουδα φυτρώνουν κάθε άνοιξη και μοσχοβολούν την όλη του περιοχή με τα αρώματά τους, λες και μεταδίδουν το άρωμα των λιβανωτών των μοναχών που πτερνίζουν στο άγιο τούτο περιβόλι της Παναγιάς και του Αη Γιώργη. Ο σημερινός επισκέπτης (Σημ. Πριν από τις 2 Απριλίου τον 1983 που αρχίζει η νέα περίοδος του Μοναστηριού) αποχαιρετά την έρημη και ξεχασμένη μοναχική πολιτεία του Αη Γιώργη. Η ψυχή του κατάφορτη από εικόνες, περασμένες και σύγχρονες, προσπαθεί να διατηρήσει, σαν πολύτιμη διδαχή, από τα μνημεία αυτά, που κάθε μέρα ερημώνονται από την ανθρώπινη παρουσία και γίνονται αντικείμενο της ιστορίας περισσότερο

μεταφέρθηκε στην Ιερά Μονή Αγάθωνος και κοσμεί και σήμερα το καθολικό της Μονής.⁽¹⁰⁾

Ο ναός του Αγίου Γεωργίου, (Εικ.5) απογυμνωμένος, και παρ' ότι είχε καταστήσει στάβλος ζώων, άντεξε στη φθορά και διατηρήθηκαν, σχεδόν ανέπαφες, οι τοιχογραφίες του.⁽¹¹⁾



Εικ. 5.Το καθολικό της Ι.Μονής Αγίου Γεωργίου Στυλίδας όπως το βρήκαν οι πατέρες της Μονής το 1883. Εργασίες διαμόρφωσης του περιβάλλοντα χώρου.

και ξεγράφονται "από τα μητρώα της ζωής", την ανθρωπιά των, που είναι η ανταύγεια του έσω ανθρώπου.» (Σημ. Μου είναι δύσκολο να φαντασθώ τι θα μπορούσε να γράφει η ευαίσθητη ψυχή του Θεοκτίστου Λαϊνά για το ανασυγκροτημένο σήμερα Μοναστήρι του Αγίου Γεωργίου Στυλίδας, για τις τελούμενες εκεί ιερές ακολουθίες, για τα κτίρια που έγιναν και γίνονται, για τους επισκέπτες- προσκυνητές, για τη φιλοξενία τους και για την πνευματική ακτινοβολία των πατέρων της Μονής στο φθωτικό και τον ευρύτερο ελληνικό χώρο).

10. Παπαναγιώτου Τρ.: «Ιστορία και μνημεία της Φθιώτιδος» σελ. 159 Έκδοση Δήμου Λαμιέων, ΑΘΗΝΑ 1971

Μεταξύ των άλλων γράφει για το Καθολικό του Αγίου Γεωργίου Στυλίδος:

«Το τέμπλον είναι ξυλόγλυπτον, αξιοσημείωτος δε είναι η φορητή εικόν της Φιλοξενίας».

(Σημ. πρόκειται για την φορητή εικόνα «Φιλοξενία του Αβραάμ», η οποία δεν γνωρίζουμε που βρίσκεται), και φέρει την επιγραφή: «Δέησις Ανανίου Ιερομονάχου 1756».

10.1. Σιμοπούλου Θεοφίλου: «Παλαιοχριστιανικά, Βυζαντινά και μεταβυζαντινά μνημεία της Φθιώτιδος» σελ.325 Θεσσαλονίκη 1985. Αναφέρει: Εισ το ξυλόγλυπτον τέμπλον εσημειούτο την φορητήν εικόναν της Φιλοξενίας με την επιγραφήν «Δέησις Ανανίου Ιερομονάχου 1756».

10.2. Λαζαρίδη, Π: μν. έργ. Αναφέρεται: Εισ το ξυλόγλυπτον τέμπλον σημειούμεν την φορητήν εικόνα της Φιλοξενίας με την επιγραφήν «Δέησις Ανανίου Ιερομονάχου 1756».

10.3. Λαϊνά Θεοκτίστου: «Ιερά Μονή Αγάθωνος»-Φωτογραφίες Σπύρου Μελεντζή 24,25 και 60 ΑΘΗΝΑ 1984: Αναφέρονται:

«Το σημερινό ξυλόγλυπτο εικονοστάσι του Καθολικού (σημ. της Ιεράς Μονής Αγάθωνος) είναι ένα αληθινό λεπτουργημα της λαϊκής μας ξυλογλυπτικής και προέρχεται από τα μέσα του 18ου αιώνα. Ο δημιουργός του παραμένει άγνωστος. Πρόκειται για έργο μεγάλης λαϊκής ξυλογλυπτικής αξίας σ' ολόκληρη την περιοχή της Φθιώτιδας, που εντυπωσιάζει τον προσκυνητή. Ο ανώνυμος λαϊκός τεχνίτης δούλεψε με επιμονή, μεράκι και στοχασμό λαϊκής ευσέβειας. Μας χάρισε ένα θαυμάσιο ξυλογλυπτικό διάκοσμο, με ένα πλήθος από ξυλογλυπτικές παραστάσεις, που δένονται αρμονικά με τη θεολογική διάσταση της εννοίας της Εκκλησίας ως κιβωτού σωτηρίας του κόσμου. Είναι μια τέχνη ανθρωπινή και λειτουργική. Αλλά πάνω απ' όλα πρόκειται για μια τέχνη απείριτη και λεπτή, γεμάτη λαϊκή ευωδιά και χάρη. Με αυτή ο ανώνυμος Ορθόδοξος Λαός μας ερμήνευσε και υπηρέτησε την πίστη του, τις λειτουργικές αισθητικές επιλογές του, τα όνειρά του και τη δύναμη των συμβόλων του. Μέσα της κρύβει ανόθευτο το πολιτισμό αισθητήριο της Ορθόδοξης ταυτότητάς του».

(Σημ. Ο συγγραφέας φαίνεται δεν γνώριζε την προέλευση του περιγραφόμενου

3. Η ανασύσταση του Μοναστηριού

Το Μοναστήρι του Αγίου Γεωργίου παρέμεινε διαλυμένο από το 1834 ως τις 2 Απριλίου του 1983.⁽¹²⁾ Από τις 2 Απριλίου του 1983 αρχίζει η νέα περίοδος λειτουργίας, τυπικής και ουσιαστικής, για το Μοναστήρι. Από την ημερομηνία αυτή εγκαταστάθηκε στο Μοναστήρι νέα μοναχική αδελφότητα με την άδεια του τότε Μητροπολίτη Φθιώτιδας μακαριστού κυρού Δαμασκηνού και με Ηγούμενο τον Αρχιμανδρίτη θεολόγο καθηγητή του Λυκείου Στυλίδας π. Ιγνατίο (κατά κόσμον Ιωάννη Στυλ. Σάπιο).⁽¹³⁾



Εικ.6. Ένας πρώτος ευπρεπισμός του Καθολικού και του περιβάλλοντα χώρου.

Με την δημιουργική παρουσία του π.Ιγνατίου και της συνοδείας του άρχισαν αμέσως, τότε, και συνεχίζονται και σήμερα, οι εργασίες ανασύστασης και ανασυγκρότησης της Μονής.

Έγινε ένας πρώτος ευπρεπισμός του ναού εξωτερικός (Εικ.6) και, κυρίως, εσωτερικός, ευπρεπίστηκε

εικονοστασίον.

Ο ίδιος συγγραφέας σε άλλο δημοσίευσμά του «*Το Μοναστήρι του Αγίου Γεωργίου Μυγαλιάς Δήμου Στυλίδος*» Περιοδ.Στερεά Ελλάς τα 42/1972 σελ 217-218 αναφέρει: «*Εσωτερικώς το καθολικόν της Μονής έχει αρκετές τοιχογραφίες. Ο Ναός έχει ιστορηθή (ζωγραφισθή) κατά το έτος 1753. Το Εικονοστάσι είναι ξυλόγλυπτο. Αξιοσημειώτη είναι η φορητή εικόνα της Φιλοξενίας με την επιγραφή: «Δέησις Ανανίου Ιερομονάχου 1756».*

Ο κ. Δημ. Νάτσιος αναφέρει συγκεκριμένα για τη μεταφορά του ξυλόγλυπτου εικονοστασίου από το Μοναστήρι του Αγίου Γεωργίου Στυλίδος στο Καθολικό της Ιεράς Μονής Αγάθωνος και φυσικά για την Ιστορίαν... Βλέπε :Νάτσιος Δημ. Ιστορία της Στυλίδας σελ. 156, Στυλίδα 1989, ως ανωτέρω, που αναφέρει:

«*Θα ήταν παράλειψη αν δεν αναφέραμε ότι στο μοναστήρι του Αγίου Γεωργίου Μυγαλιάς του Δήμου Φαλάρων, όπως είναι γνωστόν, υπήρχε άλλοτε ένα από τα καλύτερα ξυλόγλυπτα τέμπλα του φθιωτικού χώρου, το οποίο το 1960 μεταφέρθηκε και κοσμεί σήμερα άλλο μοναστήρι της δυτικής Φθιώτιδος. Η λεπτομέρεια αυτή δια την Ιστορίαν...»*

11. Λαϊνά Θεοκτίστου: μν. έργ. αριθ.1 αναφέρει:

"Το Μοναστήρι του Αη Γιώργη! Σήμερα δεν παραμένει τίποτε απ' την παλιά ιστορία του παρά η πτωχική του Εκκλησιά, το καθολικόν, κι η γύρω του ήρεμη μαγευτική τοποθεσία.

12. Νάτσιου Δημ. μν. έργ. αριθ. 6 σελ. 74

13. Ιγνατίου Σάπιο, Καθηγουμένου της Ιεράς Μονής Αγίου Γεωργίου Στυλίδας «*Ημεροδελτίκις 1999*» Έκδοση Ι.Μ. Αγίου Γεωργίου Στυλίδας, 1999

«*Στις 2 Απριλίον 1998 συμπληρώθηκαν δεκαπέντε χρόνια από τότε που, με τη χάρη του Θεού, τις πρεσβείες του Μεγαλομάρτυρος Γεωργίου και την ευλογία του μακαριστού Μητροπολίτη Φθιώτιδος κυρού-Δαμασκηνού, άρχισαν οι εργασίες της αναδημιουργίας της διαλελυμένης, μέχρι τότε, Ιεράς Μονής Αγίου Γεωργίου Στυλίδος.»*

το Ιερό Βήμα και η Αγία Τράπεζα, έγινε προμήθεια ιερών σκευών και λειτουργικών βιβλίων, τοποθετήθηκε εικονοστάσι με τις προβλεπόμενες εικόνες, μπήκε στη θέση της η εφέστια εικόνα του Αγίου Γεωργίου, τοποθετήθηκαν αναλόγια, στασίδια και δυο προσκυνητάρια και το εσωτερικό του ναού πήρε την απαραίτητη όψη του χώρου λατρείας.⁽¹⁴⁾ (Εικ.7). Και όλα αυτά έγιναν με την ακλόνητη πίστη, την ισχυρή θέληση, τον ακάματο ζήλο, την ανεξήγητη εργατικότητα και τον καθημερινό μόχθο των πατέρων της Μονής, πέραν των επώδυνων μοναχικών τους καθηκόντων, και με τη συνδρομή και βοήθεια των απλών ανθρώπων της γύρω περιοχής. Έτσι διασώθηκε το μνημείο!⁽¹⁵⁾⁽¹⁶⁾⁽¹⁷⁾



Εικ.7.Το ανανεωμένο εσωτερικό του κυρίως ναού με το νεότευκτο ξυλόγλυπτο τέμπλο και τον υπόλοιπο ιερό διάκοσμο.

Με το Π.Δ. 202 της 12ης Μαΐου του 1984 (ΦΕΚ 69 21-5-1984 τ.Α') το Μοναστήρι πήρε και την τυπική του υπόσταση και με το Αριθ.Πρωτ. 359/5-6-1984 έγγραφο του τότε Μητροπολίτη Φθιώτιδας διορίστηκε ως Ηγούμενός του

14. Σιμοπούλου Θεοφίλου: μν.έργ. ως 10.2

«Η παρουσία του Ηγουμένου Ιγνατίου Σάπιου, Θεολόγου Καθηγητού, εις την Μονήν αυτήν. μετά τριμελούς αδελφότητος, παρέχει όλα τα εχέγγνα, δια την αναβίωσιν της Μονής και την επαναφοράν εις αυτήν της παλαιάς δόξης της και ακμής. Το μοναχικόν ιδεώδες ανθεί εν αυτή, μεταστοιχειούμενον εις μελέτην Ιεράς νυχθημέρους ακολουθίας και τελετουργίας, ου μην αλλά και η ανοικοδόμησις ξενώνων και μοναχικών συγκροτημάτων αι αρξάμεναι εν ταις ημέραις της ηγουμενίας αυτού, επισφραγίζουσιν τα άνωτέρω»

15. Μακρή Ιωάννη, Ε: «Προσκύνημα στην Ιερά Μονή Αγίου Γεωργίου Στυλίδας» Περιοδικό Σταυρο-Δρόμι τ.5 σελ. 108 Δεκέμβριος 2001 Έκδ.Πνευμ.Κέντρο Σταυρού Λαμίας

«Δεν είναι μόνο το εξωτερικό, ειδυλλιακό περιβάλλον που σε ελκύει και σε κάνει να σκέφτεσαι τι μπορούν να κατορθώσουν κάποιοι άνθρωποι με θέληση, ζήλο και εργατικότητα, όταν μαθαίνεις ότι πριν λίγα χρόνια το μοναστήρι ήταν εγκαταλελειμμένο και, αν αφηνόταν έτσι, θα κατέρρεε. Όταν μαθαίνεις ότι πριν από λίγα χρόνια εχρησιμοποιείτο ως στάβλος ζώων.

Είναι και η ψυχική ανάταση, η υποβλητική και κατασκευτική ατμόσφαιρα που επικρατεί κατά τη θεία λειτουργία, η υποδειγματική τάξη σε όλες τις φάσεις της θείας λειτουργίας και από την πλευρά των εκκλησιαζομένων. Είναι "η μέθεξ", η συμμετοχή των πιστών. Είναι και πολλά άλλα που αδυνατώ να περιγράψω».

16. Σάπιου Ιγνατίου: μν. έργ. που αναφέρει: «Θα μας μείνει αξέχαστο το ξεκίνημα αυτό, όχι από τις φοβερές ελλείψεις της εγκαταλελειμμένης Μονής μας (δεν υπήρχε δρόμος, κελλιά, νερό, ηλεκτρικό ρεύμα, τηλέφωνο) αλλά από την πλούσια Χάρη του Τριαδικού Θεού, που άφθονη από την πρώτη στιγμή μας καθοδηγούσε στο πρώτο μας ξεκίνημα.»

17. Μακρή Ιωάννη,Ε: μν. έργ. ως 15



Εικ.8. Το Καθολικό της Ι.Μ. Αγίου Γεωργίου
όπως αποκαταστάθηκε το 1995.

ο νέος κτήτοράς του ο π. Ιγνάτιος.⁽¹⁸⁾

Αργότερα το 1995, και με την επίβλεψη της 7ης Εφορείας Βυζαντινών Αρχαιοτήτων, έγιναν εργασίες αποκατάστασης του μνημείου, (Εικ.8) αφαιρέθηκαν τα εξωτερικά επιχρίσματα και αρμολογήθηκε ο πωρόλιθος με τον οποίο είναι κτισμένος ο ναός.⁽¹⁹⁾ Έγιναν τα απαραίτητα κτίρια, τα οποία αργότερα επεκτάθηκαν και βελτιώθηκαν: τα κελιά των

μοναχών, η τράπεζα, το αρχονταρίκι, η αίθουσα βιβλιοθήκης, η φιάλη (Εικ.9), η είσοδος με το κωδωνοστάσιο και ο περιβόλος. Ολοκληρώθηκε η επιστροφή με ακανόνιστες πλάκες του αυλείου χώρου, ο οποίος ευπρεπίστηκε με καλλωπιστικά φυτά και δένδρα. Υδροδοτήθηκε το Μοναστήρι από το δίκτυο που υδρεύονταν κατά τα παλαιότερα χρόνια λειτουργίας του και συνδέθηκε με το ηλεκτρικό και τηλεφωνικό δίκτυο⁽²⁰⁾. Όλο το μοναστηριακό συγκρότημα,

18. Προεδρικό Διάταγμα υπ' αριθ. 202 Φ.Ε.Κ. 69/21-05-1984 τεύχος Πρώτο σελ. 797. «*Ίδρυση ανδρικής ιερής μονής Αγίου Γεωργίου Στυλίδας της Ιερής Μητρόπολης Φθιώτιδας*».

Ο ΠΡΟΕΔΡΟΣ ΤΗΣ ΕΛΛΗΝΙΚΗΣ ΔΗΜΟΚΡΑΤΙΑΣ

Έχοντες υπόψη:

1. Τις διατάξεις του άρθρου 39 παρ. 3 του Ν. 590/1977 «περί του καταστατικού χάρτου της Εκκλησίας της Ελλάδος»

2. Τη σύμφωνη γνώμη του Σεβασμιωτάτου Μητροπολίτη Φθιώτιδας που περιλαμβάνεται στο 958/11-12-83 έγγραφό του.

3. Την έγκριση της Διαρκούς Ι.Συνόδου της Εκκλησίας της Ελλάδας (έγγραφο 4215/265/23-2-1984).

4. Την 198/1984 γνωμοδότηση του Συμβουλίου της Επικρατείας, με πρόταση του Υπουργού Εθνικής Παιδείας και Θρησκευμάτων, αποφασίζουμε:

Άρθρο μόνο

Ίδρύεται ιερή ανδρική κοινοβιακή μονή Αγίου Γεωργίου Στυλίδας της Ιερής Μητρόπολης Φθιώτιδας.

Στον Υπουργό Εθνικής Παιδείας και Θρησκευμάτων αναθέτουμε την δημοσίευση και εκτέλεση του προεδρικού τούτου διατάγματος.

Αθήνα, 12 Μαΐου 1984

Ο ΠΡΟΕΔΡΟΣ ΤΗΣ ΔΗΜΟΚΡΑΤΙΑΣ

ΚΩΝΣΤΑΝΤΙΝΟΣ ΚΑΡΑΜΑΝΛΗΣ

Ο ΥΠΟΥΡΓΟΣ ΕΘΝΙΚΗΣ ΠΑΙΔΕΙΑΣ ΚΑΙ ΘΡΗΣΚΕΥΜΑΤΩΝ

ΑΠΟΣΤΟΛΟΣ ΚΑΚΛΑΜΑΝΗΣ"

19. Υπουργείο Πολιτισμού, 7η Εφορεία Βυζαντινών Αρχαιοτήτων: Μελέτη αποκατάστασης Καθολικού Ιερής Μονής Αγίου Γεωργίου Στυλίδας «*Κάτοψη του Καθολικού*» 13 Φεβρουαρίου 1995.

20. Σάπιου Ιγνατίου: μν. έργ. που αναφέρει: «*Θα μας μείνει αέχαστο το ξεκίνημα αυτό, όχι από τις φοβερές ελλείψεις της εγκαταλεημένης Μονής μας (δεν υπήρχε δρόμος, κελιά, νερό, ηλεκτρικό ρεύμα, τηλέφωνο) αλλά από την πλούσια Χάρη του Τριδικού Θεού, που άφθονη από την πρώτη στιγμή μας καθοδηγούσε στο πρώτο μας ξεκίνημα.*»

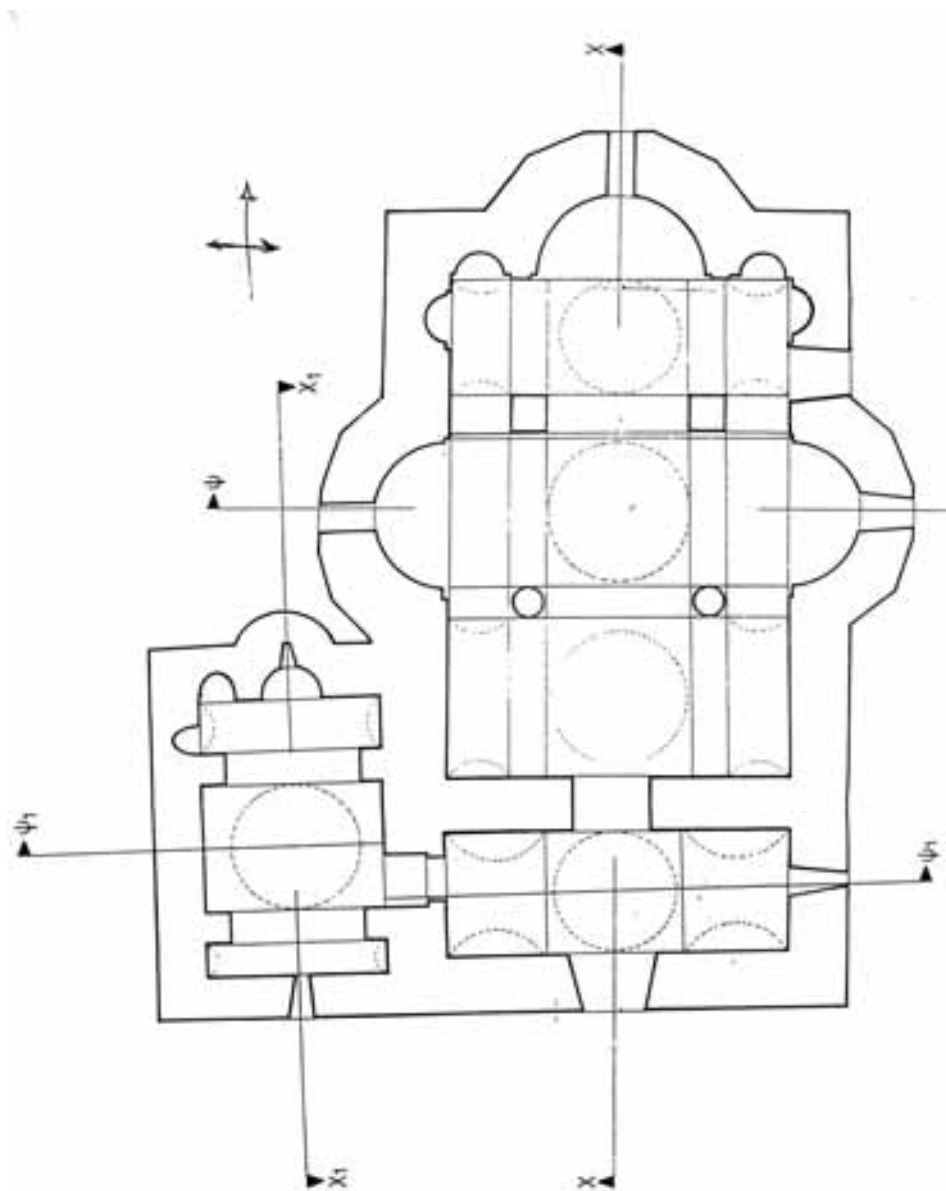

19. Κάτοψη του Καθολικού της Ι.Μ. Αγίου Γεωργίου Στυλίδας και του παρεκκλησίου του.



Εικ.9. Η φιάλη στα δυτικά του καθολικού, όπου γίνονται οι πανηγυρικές τελετές της Μονής και ο αγιασμός.

που πήρε πλέον τη μορφή βυζαντινού κάστρου, (Εικ.10), οι φωτισμένοι χώροι εντός και εκτός του περιβόλου και ιδιαίτερα ο ναός αποτέλεσαν και αποτελούν παράδειγμα τάξης και ευπρόεπειας.⁽²¹⁾

Να σημειώσουμε και πάλι πως η συνδρομή και η βοήθεια των ανώνυμων και των επώνυμων χριστιανών, των φίλων της Μονής και των Υπηρεσιών του Νομού Φθιώτιδας και των εκτός αυτού, υπήρξε σημαντική.⁽²²⁾



Εικ. 10. Το Μοναστήρι του Αγίου Γεωργίου στη σημερινή του μορφή.

4. Η αρχιτεκτονική του καθολικού

Το καθολικό του Μοναστηριού είναι ναός μεταβυζαντινός και παρουσιάζει αρχιτεκτονική συνέχεια σημαντικής ιστορικής αξίας. Συνδυάζει αρχιτεκτονικά στοιχεία της πρώιμης μεταβυζαντινής περιόδου, τα οποία επέζησαν από τη βυζαντινή εποχή, όπως: το σταυροειδές σχήμα, ο αθωνικός τύπος του ναού, οι τρεις κόγχες - μια του Ιερού Βήματος και δυο των χορών - ο τρούλλος στον κυρίως ναό, η σύνθετη θολοδομία, η ομοιογενής κάλυψη των

21. Μακρή Ιωάννη, Ε: μν. έργ. ως 15

22. Σάπιου Ιγνατίου: μν. έργ. ως 13, αναφέρει:

«Μέσα σ' αυτά τα δεκαπέντε χρόνια (Σημ. 20 χρόνια) ζήσαμε την αγάπη, τη στοργή, την παρηγοριά, τη βοήθεια, τη συμπαράσταση, την ενίσχυση. Από τους φίλους του ορθόδοξου μοναχισμού, κληρικούς και λαϊκούς, και πολλές φορές από ανθρώπους από τους οποίους δεν περιμέναμε βοήθεια και συμπαράσταση.»

γωνιαίων διαμερισμάτων, η διατήρηση ενιαίας στάθμης των δαπέδων του νάρθηκα, του κυρίως ναού και του Ιερού Βήματος, τα τυφλά αφιδώματα διπλής εσοχής, τα γείσα των τρούλλων με πλίνθινες οδοντωτές ταινίες και ο νάρθηκας με τρούλλο. Παρουσιάζει, επίσης, και στοιχεία της ύστερης τουρκοκρατίας και της ισλαμικής παράδοσης, όπως: τα λίγα και μικρά παράθυρα στους χορούς και στους τρούλλους, τα ελαφρώς οξυκόρυφα τόξα, οι ημικύλινδροι τομής τόξων πολλαπλής καμπυλότητας, τα χαμηλά και ελαφρώς οξυκόρυφα υπέρθυρα των εισόδων με αβαθή υποχώρηση, οι χαμηλές εισοδοί κ.ά.⁽²³⁾ Τα στοιχεία αυτά υποδηλώνουν τη συνέχεια της αρχιτεκτονικής και πολιτιστικής μας παράδοσης.

Οι εξωτερικές διαστάσεις του ναού, ως προς την ορθογώνια κάτοψη και χωρίς τις κόγχες, είναι 12,20 X 7,10 μ. Οι κόγχες του Ιερού Βήματος και των πλάγιων χορών είναι ημικυλινδρικές και με ένα τεταρτοσφαίριο, επάνω εσωτερικώς, και πεντάπλευρες με κεραμοσκεπή, εξωτερικώς. Οι κόγχες των παραβημάτων, της Προθέσεως και του Διακονικού, εγγράφονται στις γωνίες δεξιά και αριστερά του ανατολικού τοίχου.

Το Ιερό Βήμα χωρίζεται από τον κυρίως ναό με πεσσούς, τετραγωνικής διατομής, αγιογραφημένους στις τρεις πλευρές τους. Στις δυτικές πλευρές των πεσσών στηρίζεται νεότευκτο ξυλόγλυπτο τέμπλο. Το παλαιό ξυλόγλυπτο τέμπλο κοσμεί, όπως αναφέραμε, το καθολικό της Ιεράς Μονής Αγάθωνος. (Ιδέ σημ. σελ. 268, 269, 270). Επάνω από το τέμπλο εγκάρσια τόξα ενώνουν τα μέτωπα των πλάγιων τοίχων και άλλα ενώνουν τους πεσσούς με το μέτωπο του ανατολικού τοίχου, δεξιά και αριστερά της κεντρικής κόγχης. Τα τόξα εκτείνονται σταυροειδώς από τους πεσσούς και ενώνουν τους τοίχους και τους δύο εσωτερικούς κίονες σχηματίζοντας σταυρωτούς θόλους.

Το καθολικό αποτελεί ενδιαμέσο τύπο δικιόνιου και τετράστυλου ναού. Το κυρίως Ιερό Βήμα και τα παραβήματα, η Πρόθεση και το Διακονικό, διαφέρουν ως προς την κάλυψη, ενώ ως προς την κάτοψη ο χώρος είναι ενιαίος.⁽²³⁾ Το κυρίως Ιερό Βήμα, όπου ευρίσκεται η Αγία Τράπεζα, καλύπτεται από την ανατολική κεραία του σταυρού, με υπερυψωμένο ημισφαιρικό θόλο, αγιογραφημένο κι' αυτόν όπως είναι όλες οι εσωτερικές

23. Πασαλή Αφροδίτη: «Το καθολικό της Μονής Αγίου Γεωργίου στην Νεράιδα Φθιώτιδας». Περιοληπτική εισήγηση στο 21ο συμπόσιο Βυζαντινής και μεταβυζαντινής Αρχαιολογίας και Τέχνης της Χριστιανικής Αρχαιολογικής Εταιρείας 4, 5 και 6 Μαΐου 2001 σελ. 80 και 81

Πρακτικά, Αθήνα 2001

«Στο μνημείο παρατηρείται επιβίωση τύπων και μορφών της πρώιμης μεταβυζαντινής εποχής που προέρχονται από τη βυζαντινή παράδοση: αθωνικός τύπος, σύνθετη θολοδομία, ομοιογενής κάλυψη γωνιαίων διαμερισμάτων, διατήρηση ενιαίας στάθμης δαπέδων νάρθηκα, κυρίως ναού, Ιερού, τυφλά αφιδώματα διπλής εσοχής, γείσα τρούλλων με πλίνθινες οδοντωτές ταινίες. Συναντώνται όμως και στοιχεία αρχιτεκτονικής της ύστερης Τουρκοκρατίας και του Ισλάμ: ημικύλινδροι τομής τόξου πολλαπλής καμπυλότητας, τόξα ελαφρώς οξυκόρυφα, χαμηλά πολλαπλής καμπυλότητας, τοξωτά υπέρθυρα εισόδων σε αβαθή υποχώρηση, λίγα και μικρά παράθυρα».

επιφάνειες του ναού.

Τα παραβήματα και τα δυτικά γωνιαία διαμερίσματα καλύπτονται με ημικυλίνδρους καθέτους στον κατά μήκος άξονα του ναού. Οι εγκάρσιοι αυτοί ημικύλινδροι χωρίζονται από τις κεραιές του σταυρού με ημικυκλικά τόξα. Η δυτική κεραία του σταυρού καλύπτεται με χαμηλωμένο τυφλό θόλο, μικρότερο του ημισφαιρίου, αγιογραφημένο με τον Μεγάλης Βουλής Άγγελο και χωρίς τύμπανο. Στη διασταύρωση των κεραιών του σταυρού υψώνεται ο τρούλλος με υψηλό αγιογραφημένο τύμπανο και Παντοκράτορα, εσωτερικώς κυλινδρικό και εξωτερικώς οκτάπλευρο με στενόμακρο παράθυρο φωτισμού στην κάθε πλευρά.

Ο νάρθηκας έχει εσωτερικό μήκος 1,85 μ. Σκεπάζεται με ημικυλινδρικό θόλο κατά τον εγκάρσιο άξονα του ναού. Ο θόλος αυτός διακόπτεται στο μέσον του από τρούλλο, όμοιο με τον τρούλλο του κυρίως ναού, αλλά λίγο μικρότερο και χωρίς αγιογράφιση. Στον νότιο τοίχο του νάρθηκα υπάρχει μικρή σχισμή φωτισμού. Η είσοδος στο ναό είναι χαμηλή με τοξωτό υπέρθυρο. Πάνω από την είσοδο εγγράφεται στον τοίχο κόγχη με αφιδωτή προεξοχή. Εντός της κόγχης ευρίσκεται τοιχογραφία, που εικονίζει τον Άγιο Γεώργιο. Χαμηλότερη είναι και η είσοδος από το νάρθηκα στον κυρίως ναό, που κλείνει με παραπέτασμα.

5. Η εικονογράφηση του καθολικού

Οι εσωτερικές επιφάνειες του καθολικού της Ιεράς Μονής Αγίου Γεωργίου και του παρεκκλησίου, που είναι αφιερωμένο στον Άγιο Ανδρέα Κρήτης, είναι κατάγραφες από τοιχογραφίες, πιθανόν, με τη μέθοδο της νωπογραφίας ("φρέσκο") και χρονολογούνται από του έτους 1753, όπως αναφέρουν οι σχετικές επιγραφές πάνω από τις εισόδους στον κυρίως ναό και στο παρεκκλήσιο.⁽²⁴⁾

Η όλη εικονογράφηση είναι έργο ανώνυμου αγιογράφου με ενότητες θεμάτων, κατά αγιογραφικές ζώνες, από την Παλαιά Διαθήκη, την Καινή Διαθήκη και την Παράδοση της ζωής των Αγίων. Δεν φαίνεται να παρουσιάζουν ιδιαίτερη καλλιτεχνική αξία.⁽²⁵⁾ Καλύπτουν όμως, επιτυχώς, το

24. Λαζαρίδη, Π. μν. έργ. ως ανωτέρω 2

«Είς το παρεκκλήσιον του Αγίου Ανδρέου Κρήτης ανεγνώσθη η επιγραφή:

1. Ανηγήρθη ούτος ο θεός
2. Οίκος του εν Αγίοις Πατρός Ημών Ανδρέου
3. Κρήτης του Ιεροσολυμίτου διά εξόδων του εντιμοτάτου
4. Κυρίου Δημητρίου υιού του Χατζιοικονόμου
5. Εκ χώρας Γούρας και Ηγουμενεύοντος
6. Παρθενίου Ιερομονάχου
7. ΑΨΝΓ (1753)»

25. Νάτσιου Δημητρίου: μν. έργ. αριθ. 4. «Η εικονογράφηση του νάρθηκα (σημ. δεν είναι εικονογραφημένος ο νάρθηκας), του κυρίως ναού και του παρεκκλησίου είναι αρίστη με καταφανή αγιορεϊτική επίδραση, ιδιαίτερο ενδιαφέρον παρουσιάζει και η φορητή εικόνα του "1756".»

διδασκτικό στόχο του αγιογράφου κατά την τουρκοκρατία και τους μετέπειτα χρόνους. Ο νάρθηκας, όπως αναφέρθηκε, δεν είναι αγιογραφημένος. Στον ανατολικό του τοίχο, δεξιά της εισόδου στον κυρίως ναό, είναι οι φορητές εικόνες του Χριστού και του Αγίου Γεωργίου και αριστερά της Παναγίας και του Ιωάννη του Προδρόμου.

6. Το Παρεκκλήσιο του Αγίου Ανδρέα Κρήτης

Το παρεκκλήσιο είναι προσαρτημένο στη βορειοδυτική πλευρά του ναού με είσοδο από το νάρθηκα. Είναι μονόκλιτος σταυροειδής εγγεγραμμένος ναός με τρούλλο όμοιο και ανάλογο, αλλά λίγο μικρότερο, από τον κεντρικό τρούλλο.⁽²⁶⁾ Στο ορθογώνιο της κάτοψης προσκολλάται η κόγχη του Ιερού Βήματος με ένα κεραμοσκεπασμένο τεταρτοσφαίριο στο επάνω μέρος και είναι ημικυλινδρική εσωτερικώς και εξωτερικώς. Και εδώ οι κόγχες της Προθέσεως και του Διακονικού εγγράφονται στο πάχος του ανατολικού τοίχου. Το παρεκκλήσιο είναι δομημένο με διαφορετική πέτρα. Φαίνεται ότι κτίσθηκε μετά από τον ναό, που είναι δομημένος, εξωτερικώς, με πω-



Εικ. 11. Η κτητορική επιγραφή πάνω από την είσοδο του Παρεκκλησίου Αγίου Ανδρέα Κρήτης του Καθολικού Ι.Μ. Γεωργίου Στυλίδας.



Εικ.12. Ο Παντοκράτορας στο Παρεκκλήσιο του Αγίου Ανδρέα Κρήτης της Ιεράς Μονής Αγίου Γεωργίου Στυλίδας.

26.1 Παπαναγιώτου, Τ. μν. έργ. ανωτέρω 10

«Εἰς τὸν ναὸν εἶναι προσηρημένον μικρὸν παρεκκλήσιον μετὰ τρούλλον, τοῦ Ἁγίου Ἀνδρέου Κρήτης.»

26.2 Συμπούλου Θεοφίλου: μν. έργ. ὁμοίως ὡς ἄνω

26.3 Λαζαρίδη, Π. μν. έργ.

«Ὁ ναὸς εἶναι τοῦ αγιορειτικοῦ τύπου (τρίκογχος), με τρούλλον εἰς τὸν κυρίως ναὸν καὶ τὸν νάρθηκα καὶ με προσηρημένον μικρὸν παρεκκλήσιον μετὰ τρούλλον τοῦ Ἁγίου Ἀνδρέου Κρήτης, εἰς τὴν βορειᾶν πλευρᾶν τοῦ νάρθηκος. Εσωτερικῶς εἶναι κατάγραφος ὁ ναὸς καὶ τὸ παρεκκλήσιον.»

ρόλιθο. Οι εσωτερικές επιφάνειές του είναι κατάγραφες από αγιογραφίες. Πάνω από την είσοδο στο Παρεκκλήσιο (Εικ.11) υπάρχει επιγραφή παρόμοια με εκείνη που υπάρχει στην είσοδο του κυρίως ναού και αναφέρεται το έτος 1753, ο κήτορας και άλλα στοιχεία. Η εικόνα του Παντοκράτορα στον τρούλλο του παρεκκλησίου βρίσκεται σε πολύ καλή κατάσταση (Εικ.12) σε αντίθεση με αυτή του κυρίως ναού. Οι τοιχογραφίες αυτές του παρεκκλησίου, του κυρίως ναού και του Ιερού Βήματος, που επέζησαν κατά τους χρόνους εγκατάλειψης της Μονής, έχουν ανάγκη καθαρισμού και εργασιών συντήρησής τους.

7. Η στέγη του Καθολικού

Η επικάλυψη του όλου κτιριακού συγκροτήματος του Καθολικού γίνεται με ενιαία δίδροχη κεραμοσκεπή στέγη, η οποία φέρει λοξή απότμηση στη δυτική πλευρά του ναού και στην ανατολική πλευρά του παρεκκλησίου. Πάνω από τη στέγη, που ανακατασκευάστηκε το 1995, αναδύονται οι τρεις τρούλλοι: του κυρίως ναού, του νάρθηκα και του παρεκκλησίου. Οι τρούλλοι φέρουν οδοντωτές διακοσμητικές προεξοχές από συμπαγές τούβλο στο πάνω μέρος. Τα διακοσμητικά πιάτα, που έφεραν σε κάθε μία από τις οκτώ πλευρές τους, αφαιρέθηκαν κατά τον χρόνο εγκατάλειψης του Μοναστηριού. Ο θόλος τους καλύπτεται από κεραμοσκεπή. Οι κόγχες των Ιερών Βημάτων και των χορών έχουν ανεξάρτητες και χαμηλότερες κεραμοσκεπές.

Το καθολικό της Ιεράς Μονής Αγίου Γεωργίου Στυλίδας, παρά την ύπαρξη των τριών επιβλητικών τρούλλων του, τη σύνθετη θολοδομία του και την επιμελημένη και προσεκτική ευπρέπειά του, παραμένει ήσυχος και ταπεινός.⁽²⁷⁾ Είναι συνδεδεμένο με την ύπαρξη τριών άλλων ιερών ναών της ίδιας χρονικής περιόδου και στην ίδια περιοχή της Στυλίδας: Της Μεταμορφώσεως του Σωτήρος (του Αγίου Βλασίου), του Αγίου Ιωάννη του Προδρόμου και των Αγίων Παμμεγίστων Ταξιαρχών.⁽²⁸⁾ Αποτελεί δε αρχιτεκτονικό σύμπλεγμα με τα καθολικά των Ιερών Μονών Αγάθωνος και Αντίνιτσας, με τα οποία γειτνιάζει και ευρίσκεται κάτω από την ίδια αρχιτεκτονική και πολιτιστική επίδραση.

Σχετικές μελέτες για το Μοναστήρι του Αγίου Γεωργίου δεν έχουν γίνει. Μικρές αναφορές και δημοσιεύματα - πηγές από τις οποίες αντλήσαμε πληροφοριακό υλικό είναι αυτές που έχουν δημοσιεύσει ο κ. Τριαντάφυλλος Παπαναγιώτου, ο μακαριστός Θεόφιλος Σιμόπουλος, ο κ. Δημ. Νάτσιος, η

27. Πασαλή Αφροδίτη: μν. έργ. ως ανωτέρω

«Το σύνολο (Καθολικό Ιεράς Μονής Αγίου Γεωργίου Στυλίδας), παρά την πολυμέρεια της θολοδομίας και την ύπαρξη τριών τρούλλων, παραμένει ταπεινό. Ενταγμένο στη σφαίρα της επιρροής των καθολικών των μονών Αντίνιτσης και Αγάθωνος με τις οποίες βρισκόταν, λόγω γειτνιάσεως, σε στενή επικοινωνία και βεβαρμένο με τις έντονες αναμνήσεις τους, αποτελεί, με την επαρχιακή τεχνική του, συνέχεια της εκκλησιαστικής παραδόσεως, όσο το επέτρεψαν τα πενιχρά οικονομικά μέσα και οι περιορισμοί που επέβαλαν οι κατακτητές».

28. Νάτσιος Δημητρίου: μν. έργ. ως άνω «Ιστορία της Στυλίδας», Στυλίδα 1989.

Αφροδίτη Πασσαλή, ο Π.Λαζαρίδης και άλλοι όπως αναφέρονται στη σχετική βιβλιογραφία μας.

Κατά τη διάρκεια των είκοσι χρόνων λειτουργίας από την επανασύσταση της Μονής και με Ηγούμενο τον π. Ιγνάτιο το καθολικό της Ιεράς Μονής Αγίου Γεωργίου του Τροπαιοφόρου γνώρισε ημέρες λατρείας με κατανυκτικές παννυχίδες και αυθεντικές λατρευτικές τελετές κατά το αγιορείτικο τυπικό και με τη συμμετοχή πολλών χριστιανών της Λαμίας και της γύρω περιοχής. Οι πατέρες της Μονής αποδίδουν μεγάλη σημασία στην τάξη και στην ευπρέπεια, στη μελωδία και κυρίως στο περιεχόμενο των ιερών κειμένων.

Απλοί άνθρωποι και επίσημοι επισκέπτονται τακτικά το Μοναστήρι του Αγίου Γεωργίου. Παρακολουθούν με κατάνυξη τις λατρευτικές ακολουθίες, λειτουργούνται, προβληματίζονται για τη ζωή τους από τα φλογερά κηρύγματα του Ηγουμένου π. Ιγνατίου, θαυμάζουν την ευπρέπεια και την ιερότητα του χώρου, απολαμβάνουν την αγάπη και τη φιλόξενη διάθεση των πατέρων της Μονής, απιθώνουν εκεί τα βασανιστικά τους προβλήματα και επιστρέφουν ανάλαφροι στις κοσμικές τους φροντίδες.⁽²⁹⁾

29. Μακρή Ιωάννη, Ε : μν.έργ. ως ανωτέρω 15

«Οι προσκνητές είναι συνήθως λιγότεροι από ότι σε άλλα - κοσμικότερα - μοναστήρια, αλλά αισθάνονται σαν μια μεγάλη οικογένεια. Σ' αυτή την οικογένεια, από την πρώτη στιγμή, δεν αισθανθήκαμε ξένοι! Η Μονή έχει τους δικούς της πιστούς προσκνητές, που ένας πυρήνας εκκλησιάζεται ανελλιπώς εκεί. Έκτοτε την επισκεφθήκαμε μερικές φορές και πάντα φεύγαμε με την ίδια ικανοποίηση και την υπόσχεση - στους εαυτούς μας - ότι θα είμαστε τακτικότεροι επισκέπτες - προσκνητές.»

Βιβλιογραφία**I. Αρχειακές πηγές**

1.Υπουργείο Πολιτισμού, 7η Εφορεία Βυζαντινών Αρχαιοτήτων: Μελέτη αποκατάστασης Καθολικού Ιεράς Μονής Αγίου Γεωργίου Στυλίδας «*Κάτοψη του Καθολικού*» 13 Φεβρουαρίου 1995.

2.Προεδρικό Διάταγμα υπ' αριθ. 202 Φ.Ε.Κ. 69/21-05-1984 τεύχος Πρώτο σελ. 797. «*Ίδρυση ανδρικής ιερής μονής Αγίου Γεωργίου Στυλίδας της Ιερής Μητρόπολης Φθιώτιδας*».

Το φωτογραφικό υλικό έχουν προσφέρει από το αρχείο τους:

- α) οι πατέρες της Ι.Μονής Αγίου Γεωργίου Στυλίδας και
- β) ο Στυλιδιώτης αρχαιολόγος καθηγητής κ. Ιωάννης Κούρτης.

II Βιβλία

1.Παπαναγιώτου Τριαντάφυλλου: «*Ιστορία και μνημεία της Φθιώτιδος*», σελ. 159 Έκδοση Δήμου Λαμιέων, ΑΘΗΝΑ 1971

2.Σιμοπούλου Θεοφίλου: «*Παλαιοχριστιανικά, Βυζαντινά και Μεταβυζαντινά μνημεία της Φθιώτιδος*», σελ. 325, Θεσσαλονίκη 1985.

3.Νάτσιου Δημητρίου: «*Ιστορία της Στυλίδας*», σελ. 156, Στυλίδα 1989.

4. Νάτσιου Δημητρίου: «*Ιστορία της Μονής Αγίου Βλασίου Στυλίδος*», σελ. 105 και 106. Λαμία 1991.

5. Νάτσιου Δημητρίου: «*Εκκλησία η Αρχοντική Λαμίας*» (18ος αιώνας,) Λαμία 1982

6. Λαϊνά Θεοκτίστου: «*Ιερά Μονή Αγάθωνος*» - Φωτογραφίες Σπύρου Μελετζή, σελ. 24 , 25 και 60, Αθήνα 1984

III. Περιοδικά δημοσιεύματα

1.Λαϊνά Θεοκτίστου: «*Τα φθιωτικά μοναστήρια μέσα από τα Γενικά Αρχεία του Κράτους*» Έκδοση «*Φθιωτικά Χρονικά*», Λαμία 1984

2. Λαϊνά Θεοκτίστου: «*Το Μοναστήρι του Αγίου Γεωργίου Μυγδαλιάς Δήμου Στυλίδος*» Περιοδ. «*Στερεά Ελλάδα*» τα 42/1973 Σελ. 217 - 218

3. Πασαλή Αφροδίτη: «*Το καθολικό της Μονής Αγίου Γεωργίου στην Νεράιδα Φθιώτιδας*». Περιληπτική εισήγηση στο 21ο συμπόσιο Βυζαντινής και μεταβυζαντινής Αρχαιολογίας και Τέχνης της Χριστιανικής Αρχαιολογικής Εταιρείας 4, 5 και 6 Μαΐου 2001 σελ. 80 και 81, Πρακτικά Αθήνα 2001

4.Λαζαρίδη Π. «*Μεσαιωνικά Φθιώτιδος - Φωκίδος - Μονή Αγίου Γεωργίου Νεραΐδας*» Περιοδ. «*Αρχαιολογικόν Δελτίον - Χρονικά*», 17 / 1961 σελ. 168 Αθήνα

5.Μακρή Ιωάννη,Ε: «*Προσκύνημα στην Ιερά Μονή Αγίου Γεωργίου Στυλίδος*», Περιοδικό ΣΤΑΥΡΟ-ΔΡΟΜΙ τεύχος 5, Δεκέμβριος 2001, Έκδοση Πνευματικού Κέντρου Σταυρού Λαμίας, Λαμία

ΕΙΣΗΓΗΤΗΣ
Νικόλαος Δαβανέλλος
καθηγητής αγγλικής γλώσσας - συγγραφέας

ΘΕΜΑ
Πλανόδιοι και στεγασμένοι φωτογράφοι της Λαμίας
19ος - 20ος αιώνας

Αν και η εφεύρεση της φωτογραφίας σαν μια ολοκληρωμένη μέθοδος παρουσιάστηκε στη Γαλλία τον Ιανουάριο του 1839 από το Γάλλο ζωγράφο Luis Danguere και επισημοποιήθηκε από τη Γαλλική Ακαδημία Τεχνών και Επιστημών στις 19 Αυγούστου του ίδιου έτους, εντούτοις η αρχή στην οποία βασίζεται η εφεύρεση της βρίσκεται στις παρατηρήσεις της συμπεριφοράς των ακτίνων του φωτός τις οποίες έκανε ο σπουδαίος Έλληνας Φιλόσοφος Αριστοτέλης και οι οποίες βρίσκονται στο 15ο κεφάλαιο του συγκράματός του «*Προβλήματα*».

Βασιζόμενος στις παρατηρήσεις του Αριστοτέλη, ο Battista della Porta το έτος 1569 περιέγραψε τις αρχές του σκοτεινού θαλάμου (camera obscura), στο βιβλίο του «*Magia Naturalis*» δηλαδή την ευθύγραμμη διάδοση του φωτός και του σχηματισμού του ειδώλου ενός αντικειμένου μέσα από μια μικρή τρύπα.

Χρειάστηκε όμως μισός αιώνας και άλλα εκατό χρόνια για να βγει η φωτογραφία από τον απομονωτικό κύκλο των μυημένων και να γίνει αποδεκτή από την κοινωνία. Αυτή η μεγάλη άνθηση, όπως για τις άλλες χώρες, έτσι και για την Ελλάδα, θα αρχίσει να πραγματοποιείται από το έτος 1850. Είναι τότε που θα ιδρυθεί η Γαλλική Αρχαιολογική Σχολή όπου πολλοί Γάλλοι θα φωτογραφίσουν στις ανασκαφές, είναι τότε που Βαυαροί φωτογράφοι θα αποθανατίσουν τον Όθωνα, και την Αμαλία, που θα γραφτούν κείμενα σχετικά με τη φωτογραφία, που θα χρησιμοποιηθεί η πρώτη δαγγεροτυπική μηχανή από Έλληνες στο Πολυτεχνείο της Αθήνας - Σχολείο των Τεχνών - λεγόταν τότε, είναι τότε που ο Φίλιππος Μαργαρίτης, καθηγητής στο πιο πάνω σχολείο - θα ανοίξει το πρώτο φωτογραφείο στην Αθήνα.

Από το έτος λοιπόν, αυτό, το 1850, η φωτογραφική τέχνη θα εξαπλωθεί με γοργούς ρυθμούς και θα διαδοθεί σε κάθε γωνιά της γης. Η συμβολή της στη δημιουργία του κέρδους, στη δημιουργία θέσεων εργασίας, στη διάπλαση χαρακτήρων, στην αλλαγή νοοτροπίας και τρόπων ζωής, στις επικοινωνιακές σχέσεις, στον τρόπο προώθησης των προϊόντων, αλλά και σχεδόν σ' όλες τις εκφάνσεις της ζωής θα είναι επαναστατική. Τα πορτραίτα θα πάνε να 'ναι προνόμιο των αρχόντων. Θα μπορούν, από δω και στο εξής, και οι άνθρωποι των μεσαίων και χαμηλών τάξεων να δουν το πορτρέτο τους να κοσμεί τον τοίχο του φτωχικού τους. Υπολογίζεται ότι το έτος 1849, μόνο στο Παρίσι, έγιναν περισσότερα από 100,000 πορτραίτα και πως πλείστοι των ζωγράφων άφησαν το πινέλο και έπιασαν τη μηχανή.

Η Λαμία - όπως και οι άλλες πόλεις - δεν έμεινε «εκτός νυμφώνος». Αν και δεν υπάρχουν πλούσιες αρχαιακές πηγές της εποχής εκείνης, κατορθώσαμε όμως να ανασύρουμε και να φέρουμε στο φως - μέσα από δικόγραφα και συμβόλαια - μια ομάδα φωτογράφων οι οποίοι έζησαν και δημιούργησαν στη Λαμία. Μπορούμε λοιπόν να τους ονομάσουμε σκαπανείς και πρωτεργάτες τούτης της πόλης. Αυτοί είναι οι: **Γρηγόριος Αλεξιάδης**, έτος εργασιών 1870. **Παναγιώτης Θερμογιάννης**, το έτος 1875. **Αναστάσιος Παπαγεωργίου** από το έτος 1896 μέχρι το 1903. **Ιωάννης Κωνσταντίνου** το έτος 1889. **Περικλής Χρηστάκης** το έτος 1893 και ο **Πέτρος Γαλλής** του Κωνσταντίνου από το 1897 μέχρι το 1901.

Γραπτές μαρτυρίες αναφέρουν πως το έτος 1879 ο **Κωνσταντίνος Δαμασκηνός** ήταν φωτογράφος στη Λαμία. Τούτος γεννήθηκε στη Στυλίδα το έτος 1838 και απεβίωσε στη Λαμία το έτος 1903. Τον διαδέχθηκε ο γιός του **Γιάννης Δαμασκηνός** (1910 - 1954). Ασχολήθηκε με τη φωτογράφιση προσώπων. Διατήρησε το ατελιέ του μέχρι το έτος 1920. Πρωτού φύγει για το Βόλο θα συνεργαστεί με το Γιώργο Αλπουδάκη. Στο Βόλο τον πρωτοσυναντούμε στον «*Ελληνικό Οδηγό Παλαιάς Ελλάδος 1926*» να διατηρεί φωτογραφείο στη συνοικία του Αγίου Νικολάου. Στη συνέχεια μεταφέρθηκε στην οδό Δευκαλίωνος 34. Εξακολούθησε να εργάζεται ως φωτογράφος και μετά τον Β' Παγκόσμιο Πόλεμο. Σύμφωνα με πληροφορία του Ιπποκράτη Ζήμερη πνίγηκε στη μεγάλη πλημμύρα του 1954.

Οι **Γ. Μπασδέκης, Αναστ. Παπαγεωργίου, Σάββας Χατζηβασιλείου** και



Φωτ.: Γ. Μπασδέκης.

Μπακασαρόπουλος ήταν οι φωτογράφοι της υψηλής κοινωνίας και του καλαίσθητου πορτραίτου. Ο Γιώργος Μπασδέκης εργάστηκε στη Λαμία από το 1890 μέχρι το 1910. Τον διαδέχθηκε ο γιος του **Χαράλαμπος**, ο οποίος αφού εργάστηκε μέχρι το 1920 έφυγε για το Βόλο. Άνοιξε φωτογραφείο στην οδό Καρτάλη 82. Ασχολήθηκε με την καλλιτεχνική φωτογράφιση προσώπων και ήταν πρωτοπόρος στην επιχρωμάτιση των φωτογραφιών.

Μια μεγάλη οικογένεια φωτογράφων, ήταν η οικογένεια **Χατζηβασιλείου**. Γενάρης ο **Σάββας Χατζηβασιλείου**. Γεννήθηκε το έτος 1835 και απεβίωσε στη Λαμία το έτος

1903. (Λίγους μήνες πριν από το θάνατο του Κ. Δαμασκηνού). Αν και δεν ξέρουμε το χρόνο έναρξης των εργασιών του, εντούτοις γνωρίζουμε πως διατήρησε φωτογραφείο στη διάρκεια των ετών 1893 - 1903. Τον διαδέχθηκε ο γιος του **Βασίλης Χατζηβασιλείου**, ο οποίος το διατήρησε μέχρι το 1930 και στη συνέχεια ο γιος του Βασίλη, **Μιχ. Χατζηβασιλείου** με τις δύο του αδελφές. Ο Μιχάλης το κράτησε μέχρι το 1940. Οι **αδελφές Χατζηβασιλείου** ήταν οι μοναδικές γυναίκες φωτογράφοι εκείνης της εποχής. Διατήρησαν το φωτογραφείο στην οδό Υψηλάντου μέχρι και μετά τον εμφύλιο. Διακρίθηκαν για την άψογη τεχνική τους και το ρετούς της φωτογραφίας.



Φοτ.: Αναστ. Παπαγεωργίου.

Ο **Χαράλαμπος Γεωργάς**, γενάρχης μιας οικογένειας της οποίας τα μέλη και τα ανίψια μαθήτευσαν κοντά στο «δάσκαλο» πατέρα τους, πήραν τη σκυτάλη και άνοιξαν δικά τους φωτογραφικά εργαστήρια. Ο Χαράλαμπος Γεωργάς γεννήθηκε στην Καρίτσα - ορεινό χωριό κοντά στο Καρπενήσι. Σε πολύ μικρή ηλικία βρέθηκε μετανάστης στην Κωνσταντινούπολη. Εκεί εργάστηκε σε μπακάλικο. Το 1922 επέστρεψε στην πατρίδα και εγκαταστάθηκε στη Θεσσαλονίκη όπου και έμαθε την τέχνη της φωτογραφίας.

Με τον ερχομό του στη Λαμία, αρχικά εργάστηκε σαν πλανόδιος φωτογράφος και αργότερα άνοιξε δικό του εργαστήριο. Διάδοχοι του ήταν οι γιοι του: ο **Δημήτριος**, ο οποίος απεβίωσε το 1986 και ο **Λάμπρος** το 1997, αλλά και ο ανιψιός του Ανδρέας Καραγιάννης. Σήμερα το φωτογραφείο του Λάμπρου συνεχίζει τη λειτουργία του κάτω από τη διεύθυνση της **Δήμητρας Κλεάνθη Γεωργά** στην οδό Δροσοπούλου.

Ανδρέας Καραγιάννης (1928 -)

Γεννήθηκε το 1928 στην Καρύτσα Ευρυτανίας, είναι έγγαμος και πατέρας δυο γιων. Το 1946 και σε ηλικία δεκαεπτά ετών βρέθηκε στη Λαμία κοντά στον θείο του Χαράλαμπο Γεωργά, επαγγελματία φωτογράφο ο οποίος του δίδαξε την τέχνη της φωτογραφίας.

Εργάστηκε για λίγο καιρό μαζί με τα ξαδέλφια του Δημήτρη και Λάμπρο Γεωργά φωτογραφίζοντας τους επισκέπτες που έρχονταν για να δουν τον ανδριάντα του Αθανάσιου Διάκου στην ομώνυμη πλατεία της Λαμίας. Στη συνέχεια ανοίγει το φωτογραφείο PHOTO SPECIAL στη στοά Μουσάτου.

Παρέμεινε στην πόλη της Λαμίας έως το 1958 ασκώντας το επάγγελμα του φωτογράφου με επιτυχία. Διευρύνοντας τον επαγγελματικό του ορίζοντα οδηγείται στην Αθήνα όπου στην πλατεία Λαυρίου ανοίγει ένα studio επαγγελματικής φωτογραφίας.

Εξελίσσοντας τις γνώσεις του στην επαγγελματική φωτογραφία μετέβη το 1963 στο Μόναχο της Γερμανίας για την παρακολούθηση ειδικών μαθημάτων στην τεχνική και χαρακτηριστική μορφή πλέον της φωτογραφίας.

Η εξαιρετική του ειδίκευση στην τεχνολογία των γραφικών τεχνών τον βοηθά να αναλάβει την διεύθυνση του ατελιέ της εταιρείας γραφικών τεχνών ΚΟΝΤΟΓΩΝΗ - ΜΑΛΙΚΟΥΤΗ. Οι φιλοδοξίες του δεν σταματούν εκεί.

Το 1969 ιδρύει την εταιρεία ΚΥΛΙΝΔΡΟΙ ΒΑΘΥΤΥΠΙΑΣ ΕΠΕ με αντικείμενο εργασιών, την κατασκευή και εμπορία κυλίνδρων βαθυτυπικών εκτυπώσεων.

Από το έτος 2001 είναι μέτοχος της Α.Ε. EUROHELLENIC, μιας εταιρείας ορόσημο στον κλάδο των γραφικών τεχνών.



Φωτ.: Βούλα Παπαϊωάννου.

Η Βούλα Παπαϊωάννου (1898 - 1990) γεννήθηκε στη Λαμία. Στην ηλικία των δώδεκα εγκαταστάθηκε στην Αθήνα. Αν και παρακολούθησε μαθήματα ζωγραφικής στο Πολυτεχνείο, η γνωριμία της με το φωτογράφο Γεραλή την τράβηξε περισσότερο. Η Βούλα Παπαϊωάννου ύστερα από τη φωτογράφιση των εκθεμάτων του Αρχαιολογικού Μουσείου Αθηνών, κατέγραψε τις τραγικές στιγμές, και έγινε μάρτυρας και κοινωνός των τραυματιών, της πείνας και της δυστυχίας των παιδιών του πολέμου το 1940. Το 1945 διευθύντρια του φωτο-

γραφικού τμήματος UNNRA, θα ταξιδέψει ανά την Ελλάδα για πέντε χρόνια και θα καταγράψει τον τρόπο ζωής των κατοίκων. Έργο τεραστίας σημασίας.

Βασίλης Κ. Μπίρτσας (1899 - 1997)

Δύο αδέρφια, ο **Θανάσης** 15 χρόνων και ο **Βασίλης** 13, θα μεταναστεύσουν από το μικρό χωριό της Φθιώτιδας, Περιβλεπτο, για τη μακρινή - εκείνη την εποχή - Αθήνα. Θα μάθουν την τέχνη της φωτογραφίας στο φωτογραφείο του Γαζιάδη, στην Πλ. Συντάγματος. Ο Θανάσης θα φύγει για την Αμερική, όπου θα καταπιαστεί με το επάγγελμα του φωτογράφου. Ο Βασίλης, θα βρεθεί στην

Επιστράτευση της Μ. Ασίας το 1919, θα τραυματιστεί, και θα γυρίσει στο χωριό του. Μην κατέχοντας άλλη δουλειά, θα γίνει πλανόδιος φωτογράφος των γάμων, βαπτίσεων και πανηγυριών. Το 1947, θα αναγκαστεί να έρθει στη Λαμία. Θα εργαστεί με τη μηχανή πάνω σε τρίποδα στις δύο πλατείες: Λαού και Σιταγοράς, μέχρι το 1965 όταν θα συνταξιοδοτηθεί.

Νίκος Κουτσοδόντης (1899 - 1985)

Υπήρξε ένα σπουδαίο όνομα στο φωτογραφικό χώρο. Ταλαντούχος φωτογράφος με παγκόσμιες διακρίσεις. Μωλιότης στην καταγωγή. Εγκαταστάθηκε στη Λαμία, άνοιξε φωτογραφείο στη Ρήγα Φεραίου το οποίο διατήρησε μέχρι το 1956. Στη συνέχεια το ανέλαβε ο **Κ. Κουτσοδόντης**, γιος του, και το κράτησε μέχρι τα πολύ πρόσφατα χρόνια.

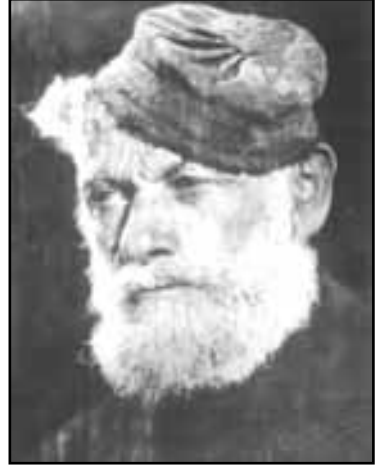

Φωτ.: Νίκος Κουτσοδόντης.

Τάσος Σκανάτοβιτς

(1905 - 1972)

Αν και ξεκίνησε στην τέχνη της ζωγραφικής με αξιόλογους δασκάλους, όπως τον Παναγιώτου και τον Γεραλή, ήταν η φωτογραφία που τον τράβηξε. Ο Τάσος Σκανάτοβιτς γεννήθηκε στη Σμύρνη από γονείς Ουγγρικής καταγωγής. Το 1922 βρέθηκε πρόσφυγας στη Λαμία. Για να επιβιώσει χρειάστηκε να δουλέψει σαν φωτογράφος. Άνοιξε το πρώτο του ατελιέ στη Λαμία όπου εργάστηκε μέχρι και μετά την απελευθέρωση. Εδώ, στην οδό Υψηλάντου, θα φωτογραφηθεί όλο το κοινό της Λαμίας, κυρίως οι άνθρωποι των μεγάλων εισοδημάτων. Το 1950 θα φύγει για την Αθήνα. Το 1951 θα γίνει παγκόσμια γνωστός μέσα από τα σχόλια της εφημερίδας «*Εθνικός Κύρηξ*» της Ν. Υόρκης. Φωτογραφία του βασιλικού ζεύγους Κωνσταντίνου και Άννας Μαρίας θα χρησιμοποιηθεί από το γλύπτη Φαληρέα για τα αναμνηστικά 30δραχμα. Πολλές οι ατομικές εκθέσεις. Πολλά και κολακευτικά τα ευμενή σχόλια από ανθρώπους των γραμμάτων και της τέχνης. Αγωνίστηκε για την ίδρυση της φωτογραφικής σχολής με την εποπτεία της Ένωσης Καλλιτεχνών Φωτογράφων Αθηνών. Πρωτοπόρος σε πολλούς τομείς της τεχνικής της φωτογραφίας.



Φωτ.: Τάσος Σκανάτοβιτς.

Γεώργιος Νέλλας (1883 - 1961)

Λαμιώτης ερασιτέχνης φωτογράφος. Την περίοδο 1901 - 1909 ανέλαβε επίσημος φωτογράφος της γαλλικής εταιρείας Batignolle, που είχε αναλάβει την κατασκευή της σιδηροδρομικής γραμμής Αθήνας - Λαμίας - Λάρισας. Φωτογράφησε τις διάφορες φάσεις της κατασκευής, τις γέφυρες και τις σήραγγες του τραίνου, τους υπαλλήλους, τη διοίκηση της εταιρείας, αλλά και απόψεις της Λαμίας. Φωτογραφίες του κοσμούν πολλά φωτογραφικά λευκώματα. Το 1909 μετανάστευσε για την Αμερική. Επέστρεψε το 1924, παντρεύτηκε την Αθανασία Μουσάτου, κόρη του γιατρού Χαρίλαου Μουσάτου. Απεβίωσε το 1961.

Νικόλαος Ζάχος (1911 - 1962)

Γεννήθηκε στην Αράχοβα της ορεινής Ναυπακτίας. Ξενιτεύτηκε για την Αθήνα, όπου έμαθε την τέχνη της φωτογραφίας. Ήρθε στη Λαμία και το έτος 1928 άνοιξε φωτογραφείο στη γωνία των οδών Χατζοπούλου και Βενιζέλου, εκεί που σήμερα στεγάζεται το φαρμακείο Κατσούδα. Στη συνέχεια άνοιξε παραρτήματα στη Θήβα, Λειβαδιά, Αθήνα και αλλού. Προσέλαβε τους **Γιώργο Αλπογιάννη** και **Κώστα Μαρούδα**, τον **Αναγνωστό** και άλλους στους οποίους δίδαξε την τεχνική της φωτογραφίας και οι οποίοι αφού αρχικά εργάστηκαν στα φωτογραφεία του, αργότερα έγιναν πλανόδιοι φωτογράφοι και φωτογράφοι των πλατειών της Λαμίας. Μεταπολεμικά μετέφερε το φωτογραφείο του στη γωνία της Πλ. Πάρκου και Δροσοπούλου.

Νίκος Αναγνωστός (1913 - 1963)

Συντοπίτης και μαθητής του **Νίκου Ζάχου**. Γεννήθηκε στον Άγιο Δημήτριο της Ναυπακτίας. Εργάστηκε σαν υπαίθριος φωτογράφος των πλατειών Πάρκου και Διάκου. Στη δε θερινή περίοδο στα Θερμοπύλια όπου φωτογράφιζε τους τουρίστες με φόντο το Σπαρτιάτη ήρωα.

Θανάσης Χαρίσης (1922 - 1976)

Γεννήθηκε στο Κουμαρίτσι Φθιώτιδας. Βρέθηκε στη Λαμία σε πολύ μικρή ηλικία και αναγκάστηκε να εργαστεί. Αρχικά στο ζαχαροπλαστείο του Κουτσονίκα. Δεν συμπάθησε όμως τούτη την τέχνη και έφυγε για το Βόλο. Μαθήτευσε κοντά στον ανεπανάληπτο φωτογράφο Στουρνάρα. Επέστρεψε στη Λαμία το 1946. Άνοιξε δικό του φωτογραφικό ατελιέ στην οδό Χατζοπούλου. Το 1951 το μετέφερε στη γωνία των οδών Βύρωνος και Αινιάνων. Το κράτησε μέχρι το θάνατό του το 1976.

Γιάννης Σταμόπουλος (1929 - 1958)

Γεννήθηκε στη Λαμία και πέθανε στην Αυστραλία. Έμαθε την τέχνη της φωτογραφίας από κάποιον περαστικό από τη Λαμία έφεδρο ανθυπολοχαγό -

φωτογράφο. Το στέκι του ήταν οι πλατείες Διάκου και Πάρκου, όπου με μηχανή πάνω σε τρίποδο έβγαζε στιγμιαίες φωτογραφίες. Διατηρούσε, επίσης, με τον αδερφό του Αριστείδη, μαγαζί στο στοά Νικολάου η οποία βρισκόταν στην οδό Λεωσθένους.

Κωνσταντίνα Ρήγα (1923 - 1973)

Η μόνη μεταπολεμική φωτογράφος είναι η Κωνσταντίνα Ρήγα - Μπρέκη. Διαδέχτηκε τον πατέρα της **Σωτήρη Ρήγα** το έτος 1942. Το κράτησε μέχρι το γάμο της. Το 1967, ανήμερα της Μεγάλης Παρασκευής, πηγαίνοντας στον επιτάφιο της Αγίας Παρασκευής της εκκλησίας των Τεμπών τραυματίστηκε, έμεινε παράλυτη έξι χρόνια και πέθανε το 1973.

Υπάρχει όμως μια ακόμη σειρά από ονόματα φωτογράφων οι οποίοι, όμοια με εκείνους του 19ου αιώνα, είναι και αυτοί του 20ου αιώνα, έζησαν και εργάστηκαν στη Λαμία χωρίς να έχουμε βιογραφικά στοιχεία. Τους παραθέτω, προτού προβώ στην παρουσίαση εκείνων που εργάστηκαν πολύ πρόσφατα ή συνεχίζουν ακόμα να είναι εν ενεργεία.

Ο **Νικ. Μπρίκας** ενεργός φωτογράφος από το 1948 μέχρι το 1953. Ο **Δημ. Πανταζής** από το 1929 μέχρι το 1940. Ο **Κων. Παπαγιαννακός** από το 1948 μέχρι το 1953 και ο **Ιωάννης Ριζόπουλος** από το 1937 μέχρι το 1940.

Γεώργιος Αλπογιάννης (1907 - 1985)

Γεννήθηκε στο Νεοχώρι Ναυπακτίας. Ήρθε στη Λαμία το 1920 και αφού έμαθε την τέχνη από το Ν. Ζάχο, εργάστηκε ως πλανόδιος φωτογράφος στα πανηγύρια. Αργότερα, με μηχανή σε τρίποδα, εργάστηκε στις πλατείες της Λαμίας, κυρίως στην Πλ. Πάρκου. Τον διαδέχτηκαν οι γιοι του **Ιωάννης** και **Σωτήρης**. Ο πρώτος μαθήτευσε κοντά στο Ν. Ζάχο από το 1947 μέχρι το 1955 και το 1956 άνοιξε δικό του στη Βύρωνος και αργότερα το 1979 το μετέφερε στην Υψηλάντου. Το διατήρησε μέχρι το έτος 2002. Ο Σωτήρης Αλπογιάννης εργάστηκε κοντά στον αδερφό του, όπου και έμαθε την τέχνη και το 1979 άνοιξε δικό του. Το διατήρησε μέχρι το έτος 2000. Το ανέλαβε ο γιος του **Βασίλης**. Σήμερα συνεχίζει να λειτουργεί κάτω από τη διεύθυνση του **Γιάννη Κυρίτη**.

Στέλιος Λεων. Αναγνωστόπουλος (1930 - 1999)

Γεννήθηκε στη Δίβρη. Στην περίοδο του Εμφυλίου βρέθηκε με μια φωτογραφική μηχανή στους δρόμους της Λαμίας. Άνοιξε φωτογραφικό εργαστήριο το οποίο κράτησε μέχρι το 1962. Εγκατέλειψε την τέχνη και έγινε ταξιτζής, δουλειά που έκανε μέχρι τον αιφνίδιο θάνατό του το 1999.

Αριστείδης Σταμόπουλος

Γεννήθηκε στη Λαμία το 1933. Αρχικά υπήρξε πλανόδιος φωτογράφος και

φωτογράφος των πλατειών. Το έτος 1948, μαζί με τον αδερφό του Γιάννη άνοιξαν φωτογραφείο στη Στοά Νικολάου. Στη συνέχεια, και ύστερα από την αναχώρηση του αδερφού του, το μετέφερε σε πολλά σημεία της πόλης για να καταλήξει σήμερα στην οδό Καποδιστρίου. Το διατηρεί ο γιος του Παναγιώτης από το έτος 1993.

Κωνσταντίνος Σιμόπουλος

Γεννήθηκε το 1935 στο Κουμαρίτσι Φθιώτιδας. Ήρθε στη Λαμία το 1946. Μαθήτευσε κοντά στο Θανάση Χαρίση και αργότερα με τον Κώστα Τσέλιο στην Αθήνα. Αρχικά εργάστηκε, ως φωτογράφος του δρόμου μαζί με το **Γιάννη Αλπογιάννη**, το **Νίκο Ιωάννη Ζάχο** και τον **Αρ. Σταμόπουλο**. Το 1977 άνοιξε δικό του φωτογραφείο όπου συνεταιρίστηκε με τον αδερφό του **Θανάση Σιμόπουλο**.

Σήμερα ο Κώστας με τα παιδιά του **Γιάννη** και **Βασιλική** εργάζονται στο ιδιόκτητο κτίριο τους στην οδό Υψηλάντου, και ο Θανάσης με τους γιους του **Γιάννη** και **Σπύρο** στο δικό τους ατελιέ στην οδό Αινιάνων.

Νικόλαος Ιωάννου Ζάχος

Εργάστηκε ως φωτογράφος από το 1953 μέχρι το 1990 διατηρώντας δικό του φωτογραφείο στην οδό Υψηλάντου 4. Υπήρξε επίσης μέλος της Πανελλήνιας Ένωσης Φωτορεπόρτερς.

Γιάννης Τσαούσης

Γεννήθηκε στο Σόλο Αχαΐας το 1955. Ήρθε στη Λαμία το 1977. Έμαθε την τέχνη κοντά στο Θανάση Χαρίση και το 1982 άνοιξε δικό του μαγαζί. Το διατηρεί ακόμα στην οδό Καραγιαννοπούλου.

Παναγιώτης Σερεμέτης

Λαμιώτης στην καταγωγή. Γεννήθηκε το 1961. Ασχολείται με τη φωτογραφία από το 1981, το δε 1993 άνοιξε φωτογραφείο στην οδό Κολοκοτρώνη. Σήμερα λειτουργεί στην οδό Καλύβα Μπακογιάννη.

Η **Αγαθή Μητσογιάννη** και ο **Νικόλαος Φούντας** είναι δύο συνέταιροι φωτογράφοι. Η Α. Μητσογιάννη σπούδασε φωτογραφία στα ΙΕΚ Θεσσαλονίκης. Εργάστηκε στο Studio Paul από το 1996 μέχρι το 1998 όταν μαζί με το Νικ. Φούντα άνοιξαν δικό τους στην οδό Αγ. Νικολάου.

Ο **Βαγγέλης Καραλής** από τη Λαμία και ο **Νικ. Αξελής** από την Πελασγία, διατηρούν φωτογραφικό εργαστήριο στην Πατρόκλου από το 2002. Λειτουργεί από το έτος 1999 όταν είχε την έδρα του στην οδό Χατζοπούλου.

Παναγιώτης Αγγελής, από το έτος 1992 διατηρεί το Photo Flash στην οδό Πατρόκλου.

Αποστόλης Ανάγνου

Γεννήθηκε το 1968 στη Μελβούρνη της Αυστραλίας. Απόφοιτος της Θεολογικής του Πανεπιστημίου Θεσσαλονίκης και κάτοχος του Proficiency του Cambridge. Άνοιξε το φωτογραφικό του εργαστήριο Studio Paul στην Όθωνος το έτος 1996.

Λεμονιά Τσαρτσάλη

Λαμιώτισσα στην καταγωγή. Σπούδασε διακοσμητική και παρακολούθησε μαθήματα φωτογραφίας σε ιδιωτική σχολή των Αθηνών καθώς επίσης και σεμινάρια στη Γερμανία. Διατηρεί φωτογραφείο από το 1991 στην οδό Αγ. Νικολάου 1.

Βιβλιογραφία:

Άλκη Ξανθάκη: *«Η Ιστορία της Φωτογραφίας»*

Πλάτων Ριβέλλης: *Φωτογραφία*

Φανή Κωνσταντίνου: *ΕΛΛΗΝΕΣ ΦΩΤΟΓΡΑΦΟΙ*, (Επτά Ημέρες, Καθημερινή)

Έν Βόλω: Τριμηνιαία περιοδική: Έκδοση Δήμου Βόλου, Τεύχος 5ο

Αρχειακές πληροφορίες: Γεωργ. Σταυρόπουλος

ΕΙΣΗΓΗΤΗΣ
Αθανάσιος Ι. Μιχελής
φυσικός - Δρ Πανεπιστημίου Ιωαννίνων
Δ/ντής Δευτεροβάθμιας Δ/σης Ν. Φθιώτιδας

ΘΕΜΑ
Η ιστορία του Πρακτικού Λυκείου Λαμίας
(1921 - 1944)

Εισαγωγικά

Η περίοδος του μεσοπολέμου βρίσκει τη χώρα μας με μεγάλες ανακατατάξεις. Ανακατατάξεις εθνικές με σοβαρότατες κοινωνικές προεκτάσεις. Από τις αρχές του 20ου αιώνα έως τη Μικρασιατική καταστροφή, αλλά και μετά απ' αυτή, έχουμε τις πρώτες προσπάθειες εκβιομηχάνισης της Ελλάδας. Οι προσπάθειες αυτές αρχικά στηρίχθηκαν σε ξένα κεφάλαια. Αργότερα, αμέσως μετά τη Μικρασιατική καταστροφή, δύο σημαντικοί παράγοντες επιτάχυναν τη διαδικασία αυτή. Οι παράγοντες αυτοί ήταν, από τη μια η εισροή στη χώρα κεφαλαίων και εμπειρίας από Μικρασιάτες Βιοτέχνες-Βιομηχάνους και από την άλλη το φθηνό και σχετικά εξειδικευμένο εργατικό δυναμικό πλέον, του πληθυσμού των 1,5 εκατομμυρίων μεταναστών-κατεστραμμένων οικονομικά Ελλήνων. Η σημαντικότερη αύξηση του ΑΕΠ, τότε, αποτελεί έναν χαρακτηριστικό δείκτη¹.

Την ίδια περίοδο έχουμε αντίστοιχη κινητικότητα και στη Εκπαίδευση με τα μεταρρυθμιστικά νομοσχέδια του 1899 (Αθ. Ευταξία) που ουδέποτε ψηφίστηκαν από τη Βουλή, του 1913 (Ιωάν. Τσιριμώκου), που ακολούθησαν σειρά αναλόγων διαταγμάτων έως το 1917. Τελικό αποτέλεσμα αυτών ήταν η μεταρρύθμιση του 1929, η πρώτη ολοκληρωμένη μεταρρύθμιση που ψηφίστηκε και άρχισε να εφαρμόζεται². Όλα τα παραπάνω κινήθηκαν σε μια κατεύθυνση εκσυγχρονισμού της Ελληνικής Εκπαίδευσης στις ανάγκες ενός σύγχρονου, για την εποχή, αστικού κράτους με βιομηχανική ανάπτυξη³.

Από τα κύρια χαρακτηριστικά των μεταρρυθμίσεων αυτών ήταν: α) Η καθιέρωση της Δημοτικής Γλώσσας, δηλαδή μιας πιο προσιτής στα λαϊκά στρώματα γλώσσας, που να μην αποτρέπει από την εκπαίδευση παιδιά των λαϊκών στρωμάτων⁴ και η συγκρότηση της τεχνικής-επαγγελματικής εκπαίδευσης. Αυτό το τελευταίο αίτημα θα επιχειρηθεί να πραγματοποιηθεί μέσα και από την εισαγωγή ή την ενίσχυση των θετικών μαθημάτων όπως τα Φυσικομαθηματικά.

Είναι χαρακτηριστικό πως την εποχή εκείνη ο αυξημένος ρόλος, ποσοτικά κυρίως στο ωρολόγιο πρόγραμμα, αλλά και ποιοτικά, των θεωρητικών (γλωσσικών, ιστορικών) μαθημάτων αναδεικνύει το θεωρητικό και με έντονο

ιδεολογικό χαρακτήρα του αναλυτικού προγράμματος⁵. Η παραπάνω επιλογή, των κυρίαρχων πολιτικών δυνάμεων, μπορεί να φαίνεται ότι εξυπηρετούσε την κυρίαρχη ιδεολογία, αποτελούσε σοβαρό εμπόδιο στην προσπάθεια ενός στοιχειώδους αστικού εκσυγχρονισμού του Νεοελληνικού κράτους. Οδήγησε δε σε μια ιστορική αντίφαση: Πρωτοπόροι και πρωτεργάτες των μεταρρυθμίσεων, δηλαδή του αστικού εκσυγχρονισμού στην εκπαίδευση, υπήρξαν κυρίως οι διανοητές της Αριστεράς οι οποίοι για τη δράση τους αυτή διώχθηκαν απ' τους πολιτικούς εκφραστές του κράτους, ενός κράτους που προσπαθούσαν, όχι να «ανατρέψουν», αλλά στοιχειωδώς να εκσυγχρονίσουν⁶.

Σ' αυτό ακριβώς το εκπαιδευτικό περιβάλλον, που καθορίστηκε κατά κύριο λόγο από τις κοινωνικές και πολιτικές συνθήκες, προβάλλει για πρώτη φορά η αναγκαιότητα συγκρότησης, στήριξης και οργάνωσης της τεχνικοεπαγγελματικής εκπαίδευσης, έτσι ώστε να παραχθεί το απαιτούμενο επιστημονικό και επαγγελματικό δυναμικό για μια ανάπτυξη της βιομηχανίας. Έως τότε το μόνο εκπαιδευτικό ίδρυμα το οποίο μπορούμε να πούμε ότι στήριζε μια ενδεχόμενη βιομηχανική ανάπτυξη ήταν το Εθνικό Μετσόβειο Πολυτεχνείο που λειτουργούσε από το δεύτερο ήμισυ του 19ου αιώνα. Ένα ίδρυμα τριτοβάθμιο χωρίς τη μεθοδική υποστήριξη της Δευτεροβάθμιας Εκπαίδευσης (δια μέσω τεχνικών-επαγγελματικών τμημάτων ή σχολείων ή κατευθύνσεων). Οι όποιες επαγγελματικές σχολές λειτουργούσαν έως τότε είχαν αποκλειστικά συγκεκριμένο χαρακτήρα και στόχο⁷.

Το στόχο αυτό, δηλαδή της δημιουργίας ενός δικτύου υποστήριξης των θετικών μαθημάτων στη Μέση Εκπαίδευση, ως υποδομή για τροφοδότηση του ΕΜΠ ή άλλων Σχολών θετικών επιστημών, για πρώτη φορά το 1921 συγκροτημένα έρχεται να ικανοποιήσει η ίδρυση των Πρακτικών Λυκείων.

Το «Πρακτικόν Λύκειον - Εν Λαμία»

Ιδρύεται το 1921⁸ μαζί και με άλλα αντίστοιχα, σε πόλεις της όλης Ελλάδας. Έως το 1938, έτος που αρχίζει η κατάργησή τους, λειτουργούν συνολικά 15 εξατάξια Πρακτικά Λύκεια στην Ελληνική επικράτεια⁹.

Την εποχή αυτή το σχολικό δίκτυο ήταν το εξής: Η Πρωτοβάθμια ή Στοιχειώδης Εκπαίδευση αποτελούνταν από τα Δημοτικά Σχολεία που είχαν τέσσερις Τάξεις, η Δευτεροβάθμια ή Μέση Εκπαίδευση είχε δύο επίπεδα, τα Ελληνικά Σχολεία (ή Σχολαρχεία), που είχαν τρεις Τάξεις και τα Γυμνάσια που είχαν τέσσερις Τάξεις.

Κύριο χαρακτηριστικό των σχολικών προγραμμάτων σε Στοιχειώδη και Μέση Εκπαίδευση την περίοδο αυτή, ήταν η θεωρητική τους κατεύθυνση μέσα από τα γλωσσικά και άλλα μαθήματα, που σε όλες τους τις παραλλαγές κάλυπταν το μεγαλύτερο ποσοστό των ωρών διδασκαλίας. Τα φυσικομαθηματικά μαθήματα ήταν περιορισμένα σε ώρες, σε βάθος ύλης και δε διδάσκονταν σε όλες τις Τάξεις¹⁰.

Με την ίδρυση των Πρακτικών Λυκείων, δηλαδή σχολείων του δεύτερου κύκλου της Μέσης Εκπαίδευσης, αντίστοιχων του Γυμνασίου, για πρώτη φορά τα μαθήματα θετικής κατεύθυνσης αποκτούν μεγαλύτερη βαρύτητα (σε ώρες και περιεχόμενο, όπως φαίνεται από την ποικιλία τους) στο αναλυτικό πρόγραμμα.

Το σχολείο αυτό έως και την εφαρμογή της μεταρρύθμισης του 1929, λειτούργησε όπως τα αντίστοιχα Γυμνάσια, δηλαδή ως τετρατάξιο. Από την εφαρμογή της μεταρρύθμισης του '29 και μετά μετατράπηκε σε εξατάξιο.

Μερικά από τα χαρακτηριστικά γνωρίσματα του σχολείου αυτού ήταν: Ο αυξημένος αριθμός ωρών διδασκαλίας των φυσικομαθηματικών μαθημάτων, η μη διδασκαλία των Θρησκευτικών στην Ε΄ και ΣΤ΄ Τάξη και μικτή φοίτηση αγοριών και κοριτσιών και μετά την ίδρυση του Γυμνασίου Θηλέων στη Λαμία¹¹.

Αναλυτικότερα, τα διδασκόμενα μαθήματα σε κάθε Τάξη ήταν¹²:

- Τάξη Α΄:**
1. Θρησκευτικά
 2. Νέα Ελληνικά
 3. Αρχαία Ελληνικά (Αναγνωστικό, Εκλογαί εκ της αναβάσεως Αλεξάνδρου του Αρριανού και των Νεκρικών διαλόγων του Λουκιανού, Γραμματική, Ομήρου Οδύσσεια)
 4. Ιστορία
 5. Μαθηματικά (Αριθμητική, Πρακτική Γεωμετρία)
 6. Φυσικοχημικά (Στοιχεία Φυσικής και Χημείας, Γεωγραφία)
 7. Ωδική
- Τάξη Β΄:**
1. Θρησκευτικά
 2. Νέα Ελληνικά
 3. Αρχαία Ελληνικά
 4. Ιστορία
 5. Γαλλικά
 6. Μαθηματικά (Αριθμητική, Πρακτική Γεωμετρία)
 7. Φυσικοχημικά (Στοιχεία Φυτολογίας, Γεωγραφία)
 8. Ωδική
- Τάξη Γ΄:**
1. Θρησκευτικά
 2. Νέα Ελληνικά
 3. Αρχαία Ελληνικά (Κύρου Παιδεία, Λυσίου Λόγοι, Ισοκράτους Λόγοι και Ισοκράτους Πανηγυρικός, Ομήρου Οδύσσεια, Συντακτικόν της Αρχαίας Ελληνικής Γλώσσης, Ελληνική Γραμματολογία)
 4. Ιστορία
 5. Γαλλικά
 6. Μαθηματικά (Αριθμητική, Στοιχεία Γεωμετρίας, Στοιχεία

Άλγεβρας)

7. Φυσικοχημικά (Στοιχεία Ζωολογίας, Γεωγραφία)

8. Ωδική

Τάξη Δ΄:

1. Θρησκευτικά

2. Νέα Ελληνικά

3. Αρχαία Ελληνικά (Δημοσθένους ο Α΄ και Β΄ Ολυμπιακός και ο Α΄ κατά Φιλίππου, Λυκούργου κατά Λεωκράτους (μεταφρ), Εκλογαί Θουκυδίδου, Ομήρου Ιλιάδα, Συντακτικόν Αρχαίας Ελληνικής Γλώσσης, Ελληνική Γραμματολογία)

4. Ιστορία

5. Γαλλικά

6. Μαθηματικά (Αριθμητική, Στοιχειώδης Γεωμετρία, Στοιχειώδης Άλγεβρα)

7. Φυσικοχημικά (Στοιχεία Ανθρωπολογίας, Στοιχεία Βιολογίας, Γεωγραφία)

Τάξη Ε΄:

1. Νέα Ελληνικά

2. Αρχαία Ελληνικά (Πλάτωνος απολογία Σωκράτους, Ομήρου Ιλιάδα, Ευριπίδου Μήδεια, Στράβωνος Γεωγραφικών Εκλογαί, Έλληνες Λυρικοί Ποιηταί, Ελληνική Γραμματολογία)

3. Ιστορία

4. Γαλλικά

5. Μαθηματικά (Στοιχειώδης Γεωμετρία, Στοιχειώδης Άλγεβρα, Ευθύγραμμος Τριγωνομετρία, Παραστατική Γεωμετρία, Λογαριθμικοί πίνακες)

6. Φυσικοχημικά (Πειραματική Φυσική και Πειραματική Χημεία)

Τάξη ΣΤ΄:

1. Νέα Ελληνικά

2. Αρχαία Ελληνικά (Ομήρου Ιλιάδα, Σοφοκλέους Αντιγόνη, Πλάτωνος Πρωταγόρας, Στράβωνος Γεωγραφικών Εκλογαί, Ελληνική Γραμματολογία)

3. Ιστορία

4. Γαλλικά

5. Μαθηματικά (Στοιχειώδης Άλγεβρα, Στοιχειώδης Γεωμετρία, Αναλυτική Γεωμετρία, Παραστατική Γεωμετρία, Ευθύγραμμη Τριγωνομετρία, Κοσμογραφία)

6. Φυσικοχημικά (Φυσική , Χημεία, Γεωλογία)

7. Υγιεινή

Όπως φαίνεται από τα παραπάνω ο ρόλος των γλωσσικών μαθημάτων εξακολουθεί να είναι κυρίαρχος στο πρόγραμμα. Ωστόσο βαρύνουσα σημασία δίδεται και στα Φυσικομαθηματικά μαθήματα. Είναι χαρακτηριστική

η ποικιλία των μαθημάτων των Μαθηματικών που διδάσκονται, όπως και η επιμονή στην Πειραματική Φυσική και Χημεία.

Χαρακτηριστικά είναι επίσης η ποικιλία των μαθημάτων της Αρχαίας Ελληνικής Γραμματείας και Γλώσσας. Τέλος αξιοσημείωτο, για τη μοναδικότητά του, είναι η μη διδασκαλία των Θρησκευτικών στις δύο τελευταίες Τάξεις, προφανώς για εξοικονόμηση ωρών υπέρ των άλλων μαθημάτων. Η μοναδική ξένη γλώσσα, τα Γαλλικά, κυριαρχούσε την εποχή του μεσοπολέμου, ως επακόλουθο της παρέμβασης του Γαλλικού κεφαλαίου στη βιομηχανική ανάπτυξη της Ανατολικής Μεσογείου.

Ο αριθμός των μαθητών που φαίνονται εγγεγραμμένοι στο Πρακτικό Λύκειο Λαμίας από τις αρχές της δεκαετία του 1930 και μετά, περίοδο που βρέθηκαν στοιχεία, είναι:

Πίνακας: Μαθητές του Πρακτικού Λυκείου Λαμίας ανά σχολικό έτος

Σχολικό Έτος ¹³	Αγόρια	Κορίτσια	Σύνολο
1931 - 32	178	21	199
1932 - 33	165	36	201
1933 - 34	154	44	198
1934 - 35	142	40	182
1935 - 36	149	52	201
1936 - 37	160	39	199
1937 - 38	155	24	179
1938 - 39	172	15	187
1939 - 40	160	39	199

Πηγή: «*Ημερολόγιον Γ' Εκπαιδευτικής Περιφέρειας*», Γ.Α.Κ./Ιστορικό Αρχείο Λαμίας

Το σχολικό έτος 1935 ιδρύεται και λειτουργεί το Γυμνάσιο Θηλέων Λαμίας. Τότε ο αριθμός των κοριτσιών που συνεχίζουν να φοιτούν στο Πρακτικό Λύκειο Λαμίας αρχίζει να φθίνει, παραμένει όμως αξιοσημείωτος. Το ίδιο έτος, το έως τότε ονομαζόμενο Γυμνάσιο Λαμίας που δέχονταν και κορίτσια, μετονομάζεται σε Αρρένων. Μετά το 1938 το Πρακτικό Λύκειο παύει να δέχεται μαθητές στην Α' Τάξη, επειδή καταργείται με τον Μεταξικό Νόμο Α.Ν. 770/1937. Οπότε το 1944, με την αποφοίτηση των τελευταίων μαθητών της ΣΤ' Τάξης, παύει να υπάρχει. Είναι χαρακτηριστική μια από τις τελευταίες συνεδριάσεις του συλλόγου των καθηγητών του το Νοέμβριο του 1944 (Πράξη 9η, Παρασκευή 10 Νοεμβρίου 1944), στην οποία ο σύλλογος καθηγητών «...*λαβών υπ' όψιν την έντονον αξίωσιν της κοινωνίας της Λαμίας προς επαναλειτουργίαν του Πρακτικού Λυκείου...*» προτείνει «...*την ανασύστασιν του Λυκείου υπό μορφήν Β' Γυμνασίου με Πρακτικήν κατεύθυνσιν (Πρακτικόν Λύκειον) ή άλλην ονομασίαν ήν ήθελεν το Σεβαστόν Υπουργείον...*». Ήταν οι τελευταίοι μήνες λειτουργίας του, που αφού έγιναν

και οι εξετάσεις των ανεξεταστέων το σχολείο έπαψε να υπάρχει. Επισημαίνουμε ότι το αυτό συνέβη και με τα υπόλοιπα 14, δεδομένου ότι στη χώρα μας η ακολουθούμενη πολιτική της εκπαίδευσης είχε πάντα ενιαίο χαρακτήρα για όλη την επικράτεια.

Μερικοί από τους διευθυντές του Πρακτικού Λυκείου Λαμίας, κατά χρονολογική σειρά, ήταν οι¹⁴:

1933: Μητσόπουλος Γεώργιος

1935: Καραγιαννόπουλος Ιωάννης

1936: Σαρακιώτης Ηλίας (υποδιευθυντής, άσκησε καθήκοντα διευθυντή)

1936: Γαρούφαλος Ιωάννης

1942: Τσαπαλύρας Αριστοτέλης

Μερικοί από τους καθηγητές του σχολείου ήταν οι: Στειριώτης Ι., Γιαννιτσιώτης Γ., Καραθανάσης Δ., Δοντάς Π., Σαρακιώτης Η., Γεωργακόπουλος Α., Γιωτόπουλος Θ., Καψάλης Χ., Καινούργιος Τ., Παπαλεωνίδης Χ., Ζωητός Α., Μπάμπαλης Γ., Μπουλιώτου Ε., Ταρατσιώτου Ε., Πιπερίγκος, Λώλος Δ., Ρηγόπουλος Κ., Ξύδη Ι., Μιχαλόπουλος Β.

Ως αξιοσημείωτα εκπαιδευτικά δεδομένα, κοινά βέβαια για όλα τα σχολεία τότε, αξίζει να αναφερθούν τα παρακάτω:

Τα βιβλία επέλεγε ο Σύλλογος καθηγητών σε συνεδρίασή του στην οποία ο κάθε καθηγητής - εισηγητής όφειλε να τεκμηριώσει την άποψή του. Επιλέγονταν βέβαια από μια λίστα εγκεκριμένων βιβλίων από το Υπουργείο (τότε ονομάζονταν "Υπουργείον Θρησκευμάτων και Παιδείας"). Τα βιβλία αγόραζαν οι μαθητές από τα βιβλιοπωλεία.

Οι μαθητές πλήρωναν εγγραφή στο σχολείο και άλλα τέλη, γι' αυτό και ο σύλλογος σε συνεδρίασή του, τους κατέτασσε σε κατηγορίες κατά οικονομική δυνατότητα (άποροι, πολύτεκνοι κλπ). Μάλιστα δε την εποχή της Γερμανικής κατοχής 1940-44, που τα σχολεία υπολειτουργούσαν, το Πρακτικό Λύκειο Λαμίας λειτουργούσε με ωράριο για τους καθηγητές 15 ώρες εβδομαδιαία και το μισθό τους πλήρωναν και οι μαθητές¹⁵.

Ως επίλογος: Το Πρακτικό Λύκειο προπομπός των πρακτικών τμημάτων

Όπως αναφέρθηκε τα Πρακτικά Λύκεια καταργήθηκαν το 1937, έπαψαν να δέχονται μαθητές στην Α' Γυμνασίου από το 1938 και με την αποφοίτηση των τελευταίων μαθητών το 1944 έπαψαν να υπάρχουν. Έως τότε κανένα Γυμνάσιο (τετρατάξιο έως το 1929 και εξατάξιο στη συνέχεια) δεν είχε τμήματα Πρακτικής κατεύθυνσης. Το αναλυτικό πρόγραμμα ήταν ενιαίο με κύριο βάρος, όπως αναφέρθηκε, στα γλωσσικά μαθήματα.

Αμέσως με την παύση της λειτουργίας του Πρακτικού Λυκείου αρχίζει να λειτουργεί τμήμα Πρακτικής κατεύθυνσης στην προτελευταία Τάξη του εξαταξίου Γυμνασίου, το σχολικό έτος 1943-44. Ήταν η Τάξη Ζ' ή Εβδόμη, δεδομένου ότι τότε η αρίθμηση των ξέξι Τάξεων του Γυμνασίου άρχιζε από την

Γ' ή Τρίτη. Το επόμενο σχολικό έτος 1944-45 λειτουργούν και στις δύο τελευταίες Τάξεις του Γυμνασίου, τις Ζ' και Η', τμήματα Πρακτικής κατεύθυνσης. Τα άλλα τμήματα των προαναφερόμενων Τάξεων, που ακολουθούν περίπου το κλασσικό αναλυτικό πρόγραμμα ονομάζονται Κλασσικά. Τα τμήματα Πρακτικής κατεύθυνσης λειτουργούν στις δύο τελευταίες τάξεις έως το σχολικό έτος 1961-62. Από το επόμενο αρχίζει η λειτουργία τους στις τρεις τελευταίες τάξεις του εξαταξίου Γυμνασίου¹⁶. Με την εφαρμογή της μεταρρύθμισης Γ. Παπανδρέου- Ε. Παπανούτσου, τα εξατάξια Γυμνάσια διαχωρίζονται σε Τριτάξια Γυμνάσια και Τριτάξια Λύκεια οπότε έχουμε Πρακτικά Τμήματα στις δύο τελευταίες Τάξεις των Λυκείων. Ακολουθεί η κατάργηση της μεταρρύθμισης (1967-68) από τη δικτατορία και η επαναφορά των εξαταξίων Γυμνασίων με πρακτικά Τμήματα στις τρεις τελευταίες Τάξεις. Η μεταρρύθμιση Ράλλη επαναφέρει τα Τριτάξια Γυμνάσια και Τριτάξια Λύκεια και τα Πρακτικά Τμήματα στις δύο τελευταίες Τάξεις. Το τέλος των Πρακτικών Τμημάτων έρχεται με την εφαρμογή του συστήματος των Δεσμών (1979-80)

Η παραπάνω «περιπέτεια» των Πρακτικών Τμημάτων που ακολούθησαν το Πρακτικό Λύκειο, ξεκίνησε στην αρχή (1943-44) και ακολούθησε μόνο το Γυμνάσιο Αρρένων Λαμίας. Αργότερα και με αργούς ρυθμούς πέρασε και σε άλλα Γυμνάσια του Νομού¹⁷. Επί της ουσίας, θα μπορούσε να πει κανείς πως όλα αυτά εξυπηρετούσαν την ίδια ανάγκη, που αρχικά αναφέραμε.

Υποσημειώσεις:

1. Βλ: Πετμεξίδου-Τσουλουβή, Κοινωνικές τάξεις και μηχανισμοί κοινωνικής ανα- παραγωγής, Εξάντας 1987, σ. 162-3
2. Βλ: Θεοφάνης Χατζηστεφανίδης, Ιστορία της Νεοελληνικής Εκπαίδευσης (1821-1986), Παπαδήμας, Αθήνα 1986, Χρ. Λέφας, Ιστορία της Εκπαιδύσεως, ΟΕΣΒ, Εν Αθήναις 1942.
3. Βλ: Κων-νος Τσουκαλάς, Κράτος-Κοινωνία - Εργασία στη μεταπολεμική Ελλάδα, Θεμέλιο, Αθήνα 1987 και Χαράλαμπος Νούτσος, Προγράμματα Μέσης Εκπαίδευσης και κοινωνικός έλεγχος (1931-1973), Θεμέλιο, Αθήνα 1979.
4. Βλ: Άννα Φραγκουδάκη, Κοινωνιολογία της Εκπαίδευσης, Παπαζήσης, Αθήνα 1985, σ.138-139, όπου αναφέρεται στο έργο του Basil Bernstein, για το ρόλο του γλωσσικού κώδικα στη σχολική επιτυχία ή αποτυχία. Και Pierre Bourdieu, Κοινωνιολογία της παιδείας, Καρδαμίτσας -Δελφίνι, Αθήνα 1994, όπου αναφέρονται οι απόψεις των Bourdieu και Bernstein για το ρόλο της γλώσσας. Μεταξύ άλλων αναφέρονται: «Όλες οι ενδείξεις ενισχύουν την πεποίθηση ότι η αλλαγή χρήσης της γλώσσας-γλωσσικού κώδικα, θέτει σε κίνδυνο όλες τις όψεις της προσωπικότητας του ατόμου, τον ίδιο τον χαρακτήρα των σχέσεων που διατηρεί, τις ρίζες της σκέψης του και τον συναισθηματός του, την ιδέα που έχει για τον εαυτό του.... Η γλώσσα του σχολείου απέχει από την ομιλούμενη από κάθε κοινωνική τάξη. Η απόσταση αυτή είναι δείκτης μιας όψης του αναπαραγωγικού συστήματος».
5. Βλ: Χαράλαμπος Νούτσος, Προγράμματα Μέσης Εκπαίδευσης και κοινωνικός έλεγχος (1931-1973), Θεμέλιο, Αθήνα 1979.
6. Βλ: Άννα Φραγκουδάκη, Εκπαιδευτική μεταρρύθμιση, Αγνοί αγώνες και ιδεολογικά αδιέξοδα στο μεσοπόλεμο, Κέδρος, Αθήνα 1987.
7. Όπως πχ. Η εισαγωγή Ναυτικών μαθημάτων στα Ελληνικά Σχολεία Σύρου και Ναυπλίου (1856), η ίδρυση πέντε Ναυτικών Σχολών (1867), βλ. Αλέξης Δημαράς, Η μεταρρύθμιση που

δεν έγινε, 1821-1967, Νέα Ελληνική Βιβλιοθήκη, Αθήνα 1988.

8. Πηγή: «*Ημερολόγιον Γ' Εκπαιδευτικής Περιφέρειας*», Γ.Α.Κ./ Ιστορικό Αρχείο Λαμίας.

9. Βλ: ΕΣΥΕ, Στατιστική της Εκπαίδευσης, έτους 1938.

10. Αναλυτικά στοιχεία για το θέμα αυτό βλ. Χαράλαμπος Νούτσος, Προγράμματα Μέσης Εκπαίδευσης... ό.π., Χρ. Λέφας, Ιστορία της Εκπαιδευσεως, ό.π.

11. Το γεγονός της απουσίας των Θρησκευτικών, ως μάθημα των δύο τελευταίων Τάξεων επί σειρά ετών, οδηγεί στη βάσιμη υπόθεση ότι πιθανά δεν προβλέπονταν από το αναλυτικό πρόγραμμα. Η μη διδασκαλία των Θρησκευτικών στις δύο τελευταίες Τάξεις του εξαταξίου Γυμνασίου δεν γνωρίζουμε αν έχει παρατηρηθεί και σε άλλες περιπτώσεις σχολείων σε όλη την ιστορία της Ελληνικής Εκπαίδευσης. Ιδιαίτερα αν ληφθεί υπόψη η εποχή που συνέβαινε αυτό. Μέγιστης σημασίας είναι και η μικτή φοίτηση αγοριών, κοριτσιών κάτι που παρατηρείται και στο Γυμνάσιο Λαμίας έως την ίδρυση του Γυμνασίου Θηλέων Λαμίας το 1936. Πηγές α) Βιβλίου Πράξεων Πρακτικού Λυκείου Λαμίας, β) Βιβλία Πράξεων και Γενικοί Έλεγχοι Γυμνασίου Λαμίας, Γυμνασίου Αρρένων Λαμίας και Γυμνασίου Θηλέων Λαμίας, εποχών της δεκαετία του '30.

12. Βλ. Βιβλίο Πράξεων του Πρακτικού Λυκείου Λαμίας, έτη 1933 έως 1944. Στοιχεία για τον εβδομαδιαίο αριθμό ωρών διδασκαλίας κάθε μαθήματος δεν είναι καταγεγραμμένα στο βιβλίο αυτό. Τα μαθήματα που διδάσκονταν καταγράφονταν στο βιβλίο Πράξεων του Σχολείου, κάθε σχολικό έτος, προκειμένου να γίνει η επιλογή των βιβλίων κάθε μαθήματος με απόφαση του Συλλόγου των διδασκόντων. Επισημαίνεται ότι η μοναδικότητα του ενός βιβλίου, αυτού του ΟΕΣΒ ή ΟΕΔΒ, δεν ίσχυε τότε.

13. Πηγή: Ημερολόγια Γ' Εκπαιδευτικής Περιφέρειας, ό.π

14. Βλ: Βιβλία Πράξεων Πρακτικού Λυκείου Λαμίας, ετών 1933-1944. Υπάρχει κενό, πιθανά λόγω μερικής καταστροφής ενός Βιβλίου, των ετών 1937-38 έως 1942.

15. Βλ: Βιβλίο Πράξεων του Πρακτικού Λυκείου ό.π. όπου αναφέρεται διαταγή, του επιθεωρητή της Γ' Εκπαιδευτικής περιφέρειας, για περιορισμό διδασκαλίας των καθηγητών στις 15 ώρες εβδομαδιαία. Δεδομένου ότι εκείνη την εποχή το ωράριο εργασίας των καθηγητών ήταν πλέον των 30 ωρών εβδομαδιαία, δηλαδή όση και η λειτουργία των σχολείων, μπορεί να υποθέσει κανείς ότι η λειτουργία του Πρακτικού Λυκείου περιορίστηκε σε ώρες.

16. Ήδη έχει αποκατασταθεί η κανονική αρίθμηση των Τάξεων και επομένως αναφερόμαστε στις Δ', Ε', ΣΤ' Τάξεις του Γυμνασίου. Αναλυτικότερα βλ. Αθανάσιος Μιχαηλίδης, Εκπαίδευση και Κοινωνικές Ανισότητες, Η περίπτωση της Φθιώτιδας 1930-80, Δωδώνη Αθήνα 2000.

17. Αναλυτικότερα στοιχεία βλ. Αθανάσιος Μιχαηλίδης, Εκπαίδευση και Κοινωνικές Ανισότητες, ό.π. στο κεφάλαιο «*Ο Διαφορισμός στη Μέση Εκπαίδευση*».

ΕΙΣΗΓΗΤΗΣ
Βάιος Ζαμπεθάνης
δρ φιλοσοφίας,
διευθυντής Α/θμιας εκπαίδευσης Ν. Φθιώτιδας

ΘΕΜΑ

*Η ψυχολογική προσέγγιση της τοπικής ιστορίας και της καταγραφής της
Το συναισθηματικό υπόστρωμα των συγγραφέων της τοπικής ιστορίας -
Η περίπτωση της Φθιώτιδας*

Η ιστορία υπάρχει από την εποχή που ο άνθρωπος θεώρησε χρήσιμο να εκμεταλλευτεί τις εμπειρίες του παρελθόντος, για να επιλύει προβλήματα του παρόντος (Χαρίτος, 1999). Είναι δεδομένο πως το παρελθόν και οι δραστηριότητες του ανθρώπου διασώζονται με γραπτά ή υλικά τεκμήρια που διατηρήθηκαν από τις προηγούμενες γενιές. Με μία άλλη αντίληψη, η ιστορία είναι αλληλουχία γεγονότων ή αφήγηση της αλληλουχίας των γεγονότων.

Η τοπική ιστορία είναι κλάδος της ιστορικής επιστήμης ο οποίος προσεγγίζει και μελετά τα γεγονότα, έχοντας συγκεκριμένο εντοπισμό και ορισμένα όρια (Χαρίτος, 1999). Ουσιαστικά, η τοπική ιστορία δεν περιορίζεται σε ένα χρονικό πολυμάθειας ενός τόπου στο οποίο κυριαρχεί η συλλογή γραπτών και μη γραπτών μνημείων. Συνδέεται με όλες τις εκφάνσεις της ζωής, δηλαδή τα μεγάλα γεγονότα του τόπου στην πορεία του χρόνου, τις παραδόσεις, τους θρύλους, τα έθιμα, τα δημοτικά τραγούδια, τα τοπωνύμια, τα γλωσσικά ιδιώματα, τα μνημεία, την αρχιτεκτονική, την οικονομική ζωή, τη συγκοινωνία, τις δυνατότητες ανάπτυξης κ.ά.

Η έννοια του τοπικού δεν είναι εύκολο να προσδιοριστεί. Άλλοτε σχετίζεται με τον τόπο γέννησης, την κοινότητα ή το δήμο, άλλοτε με μια ευρεία γεωγραφική περιοχή κι άλλοτε με μια στενότερη περιοχή. Στη διεθνή βιβλιογραφία δύσκολα προσδιορίζεται η έννοια του τοπικού.

Συχνά, ο όρος τοπική ιστορία διαφοροποιείται από την ιστορία της ιδιαίτερης πατρίδας. Με τον όρο ιστορία της ιδιαίτερης πατρίδας προσδιορίζεται η αναφορά στην ιστορία ενός πολύ περιορισμένου γεωγραφικού χώρου (Χαρίτος, 1999), με τον οποίο ο συγγραφέας αναπτύσσει μια άμεση προσωπική σχέση, δηλαδή αναπτύσσει με τον τόπο αυτό ένα πλούσιο δίκτυο συναισθηματικών και κοινωνικών δεσμών, επειδή σε αυτόν τον τόπο υπάρχει η κατοικία του, το σχολείο του, οι γειτονικοί τόποι με τους οποίους συνδέεται, επειδή εκεί κατοικούν συγγενείς, φίλοι, γνωστοί.

Συμπερασματικά, με τον όρο τοπική ιστορία εννοούμε την ιστορία που αναφέρεται στον ευρύτερο χώρο με τον οποίο οι άνθρωποι συνδέονται. Συνδετικοί δεσμοί είναι τα κοινά στοιχεία, η κοινή διοίκηση, το κοινό δίκαιο, τα κοινά έθιμα, οι κοινοί θρησκευτικοί δεσμοί και τα γεωγραφικά δεδομένα τα οποία επηρεάζουν όχι μόνο το κοινωνιακό δίκτυο αλλά και όλες τις

εκδηλώσεις της ζωής. Δεν έχει ιδιαίτερη αξία να αναφερθούμε εκτενέστερα στην έννοια τοπική ιστορία και να δούμε τι περιλαμβάνει ως επάλληλη και τι ως υπάλληλη ιστορική γνώση.

Από την άποψη, όμως, των αναγκών του ανθρώπου η τοπική ιστορία έρχεται να τον καλύψει με την εξακρίβωση των ιδιαίτερων χαρακτηριστικών της ταυτότητάς του στην τοπική περιοχή όπου ζει και να ανακαλύψει τη μοναδικότητα της κοινωνίας μέσα στην πολυπλοκότητά της. Αν αναζητήσουμε τις ρίζες της τοπικής ιστορίας, θα διαπιστώσουμε πως οι αιοδοί και οι ραψωδοί συνέβαλαν στη διαμόρφωσή της. Προχωρώντας, θα φτάσουμε στους λογογράφους, οι οποίοι πριν από τον πατέρα της ιστορίας, τον Ηρόδοτο, κατέγραψαν με έναν εντελώς αυθεντικό και πρωτότυπο τρόπο ιστορικά στοιχεία του τόπου τους. Δεν είναι της παρούσης να μείνουμε στη σχέση που διαμορφώνεται ανάμεσα στη γενική ιστορία με την τοπική και στην εθνική ιστορία με την τοπική.

Από το δέκατο έκτο αιώνα, ενώ εμφανίζονται τα πρώτα έργα της ιστορίας στην Ευρώπη, παράλληλα εμφανίζονται και τα πρώτα έργα της τοπικής ιστορίας. Η τοπική ιστορία καταγράφεται από διανοούμενους, κληρικούς ή και γραμματείς του βασιλιά. Στην τελευταία περίπτωση η τοπική ιστορία αρχίζει να αποκτά μια διαφορετική διάσταση (Χαρίτος, 1999). Μια διεισδυτική προσέγγιση του θέματος θα αναδείξει την ύπαρξη της τοπικής ιστορίας μέσα από τα κείμενα των διανοούμενων και αξιωματούχων της Βυζαντινής Αυτοκρατορίας. Η τοπική ιστορία υπήρξε η ιερή μήτρα που κυοφόρησε την ιστορία με την μορφή που την γνωρίζουμε σήμερα. Η σημαντικότερη εποχή για την ανάπτυξη της τοπικής ιστορίας στη Γαλλία εντοπίζεται στη χρονική περίοδο 1830-1895.

Προσεγγίζοντας μεθοδολογικά την τοπική ιστορία, θεωρούμε ότι το αντικείμενό της αναφέρεται σε ένα χωριό ή μια περιορισμένη γεωγραφική περιοχή. Κάθε τοπική ιστορία είναι μικροϊστορία μιας περιοχής που καταγράφει ασήμαντα και μηδαμινά γεγονότα, όπως, επίσης, και κάθε τι που αναφέρεται στην εξέλιξη των ανθρώπων και των θεσμών. Ουσιαστικά, απαιτείται η ικανότητα προσέγγισης και ερμηνείας των ιστορικών γεγονότων και η μελέτη της εμπλοκής της τοπικής ιστορίας με άλλες συναφείς επιστημονικές παραμέτρους.

Η σχέση των μελετητών της τοπικής ιστορίας με τον τόπο τους δεν πρέπει να είναι μονοδιάστατη. Πρέπει να περνά μέσα από τα φίλτρα της επιστημονικής προσέγγισης και της αναζήτησης της ιστορικής αλήθειας. Αυτό έπραξαν με συνέπεια οι Φθιωτές σκαπανείς της τοπικής ιστορίας, οι οποίοι είναι αρκετοί. Θα περιοριστώ, όμως, στην παρουσίαση μόνο όσων κατά καιρούς έχουν σχολιάσει το έργο τους στις φιλόξενες στήλες του περιοδικού «Σταυρο-δρόμο».

Προσεγγίζοντας το ψυχολογικό υπόστρωμα των συγγραφέων της τοπικής ιστορίας στη Φθιώτιδα, έχουμε να παρατηρήσουμε πως οι συγγραφείς (Γκίκας 2001, Μακρής 1998, Κανέλλος 1997, Πράπας 1999, Σωτηρόπουλος, 2002, Πλατής 1973) αιτιολογούν το έργο τους καταθέτοντας ο καθένας μια

διαφορετική ερμηνευτική προσέγγιση, η οποία έρχεται να καταγράψει αυτό που λειτουργεί ως μνήμη κυττάρου μεταξύ του συγγραφέα και του τόπου. Ως προς αυτή τη σχέση, ο Αθανάσιος Γκίκας (2001) γράφει: *«Τα Λουτρά Υπάτης, γενέθλιος τόπος, κατέχουν ακριβή θέση στην καρδιά μου. Είναι η ρίζα που με τρέφει. Πάνω κουβέντα με ό,τι αντικρίζω μέσα στον πλατύ τους ορίζοντα και βγαίνω πάντα κερδισμένος. Εξακολουθούν δε να ευεργετούν εμένα και τους συγχωριανούς μου»*. Ο υπότιτλος δε του έργου «Λουτρά Υπάτης»: *«Ιστορία και στοργικές μνήμες»* έρχεται προεξαγγελτικά να προδιαθέσει τον αναγνώστη για τον τρόπο με τον οποίο αντιμετωπίζει ο συγγραφέας τον τόπο του στο πόνημά του. Η σύνδεση του συγγραφέα με τον τόπο του και η στοργική διάθεση με την οποία ο ίδιος τον αντιμετωπίζει καταγράφονται εμφατικά στον υπότιτλο.

Ο συγγραφέας Γιάννης Μακρής (1998) γράφει: *«Η προσπάθεια για τη συγγραφή της ιστορίας του τόπου που με γέννησε, του Σταυρού Φθιώτιδας, άρχισε πριν τέσσερα χρόνια. Πλησιάζοντας στο τέλος της υπαλληλικής μου σταδιοδρομίας, έκανα έναν απολογισμό της διαδρομής μου, της όποιας προσφοράς μου στους διάφορους τομείς της ανθρώπινης δραστηριότητας. Κατέληξα στο συμπέρασμα ότι όφειλα να προσφέρω κάποια υπηρεσία και στον τόπο της ιδιαίτερης καταγωγής μου, έναν τόπο ζυμωμένο με τον ιδρώτα των κατοίκων του, η ιστορία του οποίου μόνο σε πολύ γενικές γραμμές μας ήταν γνωστή. Ως άνθρωπος του πνεύματος θεώρησα ότι πνευματικό έργο μπορώ να προσφέρω στην ιδιαίτερη πατρίδα μου, τη συγγραφή της ιστορίας της.»*

Για το ίδιο θέμα ο Γ. Πλατής (1973) γράφει: *«Παρ' όλας τας ανωτέρω εκτεθείσας δυσχερείας, απεφάσισα να ασχοληθώ με την συγγραφήν της ιστορίας της γενέτειράς μου, και επί πολύν χρόνον εργασθείς, ανεύρον διάφορα στοιχεία χρήσιμα δια την εξιστόρησιν της μακραιώνος ζωής της Λαμίας, με την επιθυμίαν αφ' ενός μεν να δώσω εις τους αγαπητούς Λαμείς, και ιδίως εις τας νεωτέρας γενεάς, την ευκαιρίαν να γνωρίσουν κάπως λεπτομερέστερον τα της πατρίδος των, αφ' ετέρου δε να τοποθετήσω μιαν ψηφίδα εις το ψηφιδωτόν της ιστορίας του τόπου μας.»*

Για το ίδιο θέμα ο Νίκος Σωτηρόπουλος (2002) γράφει: *«Τα αποδεικτικά αυτά ευρήματα της Ιστορικής και Πολιτιστικής πορείας του Δικαστρου δίνουν την εντύπωση στον επισκέπτη ότι περιηγείται τη φύση, τη ζωή και την Ιστορία τούτου του τόπου, καθώς περιεργάζεται τα πολλά εκθέματα, τα οποία είναι δημιουργήματα πολλών αιώνων και γενεών, αποκαλύπτοντας την εικόνα της Ενιαίας πολιτιστικής ταυτότητας του χωριού μας. Με την εργασία μου αυτή τολμώ ένα ταξίδι - περιήγηση στο θαυμαστό κόσμο του παρελθόντος με απλή διήγηση και ιδιαίτερο σεβασμό στη δημιουργική δράση των ανθρώπων, ως μονάδων και συνόλων με τελικό στόχο την ενημέρωση. Αξίζει εδώ να εξάρω και να επαινέσω το ρόλο της Δικαστριώτισσας μάνας και συζύγου μέσα στην οικογένεια, η οποία ήταν υποδειγματική, διακριτική, ισορροπημένη και ουσιαστική. Ποτέ της δεν επιδίωξε την υποκατάσταση του άντρα, τον οποίο σέβονταν και εκτιμούσε. Η θέση της αυτή από τη βάση της θετικής, θεμελιώνει*

και συντηρεί άριστες και απόλυτα αρμονικές σχέσεις μεταξύ των μελών της οικογένειας. Εξομαλύνει τις διαπροσωπικές επαφές και εξαφανίζει τα σημεία σύγκρουσης και αντιπαράθεσης, όπου αυτά υπάρχουν. Η παρούσα εργασία είναι πόνημα ανθρώπινο και σκοπό έχει τη διάσωση του υλικού, ιστορικού και λαογραφικού, που επιβεβαιώνει την ανά τους αιώνες πορεία του Δικαστρου, και πιστεύω ότι θα βοηθήσει τους νέους να μάθουν πού και πώς καρποφόρησε ο μόχθος των προπατόρων τους. Δείτε τα γραφόμενα με επιείκεια. Τυχόν διαφορετικές απόψεις είναι σεβαστές.»

Ο Ζαχαρίας Πράπας (1999) γράφει: «Στην προσπάθειά μου αυτή είδα και γνώρισα πολλά ιστορικά και άλλα στοιχεία που μου ήταν εντελώς άγνωστα. Παράλληλα, είδα ότι το χωριό μας στη διαχρονική του πορεία έχει μια μακροαίωνα ιστορία πολύ σημαντική για τον τόπο μας και προσπαθώ με απλό τρόπο μέσα απ' τις σελίδες του παρόντος βιβλίου να την παρουσιάσω - όσο γίνεται πιο απλά - θέλοντας έτσι να συνδεθούμε με το τόσο σημαντικό παρελθόν μας, με την ταραχώδη ιστορία της ξεχασμένης Ξυνιάδας (Δαουκλί), η οποία ξετυλίγεται από των αρχαιοτάτων χρόνων, από την αρχαία "Ξυνιά", συνεχίζει με το "Δαουκλί" και φτάνει μέχρι τις μέρες μας με τη σημερινή Ξυνιάδα. Θέλω, έτσι, να συνδεθούμε ιστορικά με τις ρίζες μας, για να μη χαθούμε μέσα στους σύγχρονους τρόπους ζωής της επαναστατικής τεχνολογίας και των Μ.Μ.Ε. ξεχνώντας την ιστορική καταγωγή μας και 'μεις - σαν απόγονοι τόσων ενδόξων προγόνων - να συνδεθούμε περισσότερο μεταξύ μας και να φανούμε αντάξιοι των προγόνων μας.»

Ο Βασίλειος Κανέλλος (1997) γράφει: «Είναι επιτακτική, νομίζω, η ανάγκη να βρούμε τις ρίζες μας, ν' αγγίξουμε τη γραπτή και άγραφη ιστορία του τόπου μας ψάχνοντας στο κοντινό ή μακρινό παρελθόν, μέσα στα σκοτάδια του χρόνου. Πόσο δύσκολη η προσπάθεια και πόσο μεγάλη η ευθύνη! Στην προσπάθειά μου να συγγράψω την ιστορία της Σπερχειάδας, προσέφευγα κυρίως στις γραπτές μαρτυρίες, στη λαογραφία και στην προφορική παράδοση. Αξιολογώντας όλα τα στοιχεία που τέθηκαν υπόψη μου ή περιήλθαν στην αντίληψή μου, αρκέστηκα, όσο μπορούσα, στην περιγραφική προσέγγιση των γεγονότων, χωρίς κρίσεις και σχόλια. Τούτο ας είναι έργο του αναγνώστη. Στηρίχτηκα, αναπόφευκτα, και στις μνήμες των ηλικιωμένων κατοίκων, με κάθε επιφύλαξη, γιατί, όπως χαρακτηριστικά επισημαίνει ο Τζων Στιλ, "οι αναμνήσεις των ανθρώπων είναι πολύ λεπτές κλωστές για να κρεμάσει κανείς απ' αυτές την ιστορία"».

Ποια είναι, όμως, η ψυχολογική κατάσταση των συγγραφέων της τοπικής ιστορίας;

- Έχουν αγωνία να βρουν τις ρίζες τους.
- Έχουν ανησυχία να δώσουν στις γενιές τα στοιχεία του παρελθόντος στον τόπο τους.
- Έχουν ανάγκη να προσφέρουν στον τόπο τους.
- Αισθάνονται ωριμότητα για εκ πλήρωση χρέους.
- Αισθάνονται ευθύνη και επιχειρούν σημαντικό και δύσκολο έργο.

Η αναζήτηση στοιχείων συναισθηματικής φόρτισης στο κείμενο είναι

ευχερής διαδικασία, όταν ο συγγραφέας είναι λυρικός και χειμαρρώδης. Το συναισθηματικό υπόστρωμα των συγγραφέων είναι αγάπη για την πατρίδα, θαυμασμός, βίωση χρέους αλλά και εκπλήρωση χρέους. Το έργο τους είναι προσφορά προς την πατρίδα και δείγμα ανιδιοτελούς αγάπης.

Επιβάλλεται μια σύντομη αναφορά για το ρόλο της τοπικής ιστορίας στο παρελθόν. Η τοπική ιστορία αρχικά στόχευε στην εξύμνηση ηγεμόνων και αρχόντων, στη διαμόρφωση αίσθησης της ενότητας, στην περιχαράκωση έναντι κινδύνων θρησκευτικών, πολιτικών κ.ά. Ουσιαστικά, είχε και ρόλο καθοδήγησης και διαμόρφωσης πλαισίου υποταγής και ανάδειξης κατευθυνόμενων αρχόντων. Αποτέλεσμα αυτών των στοχεύσεων είναι η διαμόρφωση κρατιδίων στην Ευρώπη, τα οποία διατηρούνται μέχρι σήμερα.

Η τοπική ιστορία σήμερα είναι η τροφός η οποία προσφέρει την ιστορική ύλη στη συγκρότηση και συγγραφή της σύγχρονης ιστορίας, που για αρκετές αγγλοσαξονικές χώρες είναι και σύγχρονη επιστημονική επιδίωξη.

Το 2ο Συνέδριο Φθιωτικής Ιστορίας είναι πλέον ιστορικό γεγονός που δημιουργεί τις προδιαθέσεις για την ανάδειξη της ιστορίας του τόπου μας και της πατρίδας μας.

Θεωρώ χρήσιμο να κλείσω με τα λόγια του Γιάννη Μακρή:

*«Τώρα γυρίζω και κοιτάζω
Και τη ζωή μου (το έργο μου) αναμετρώ
Πόσο η φόρα ήταν μεγάλη (η προσπάθεια)
Πόσο το άλμα μου μικρό (το αποτέλεσμα)».*

Βιβλιογραφία

Γκίκας Δημ. Αθανάσιος: «ΛΟΥΤΡΑ ΥΠΑΤΗΣ - Ιστορία και στοργικές μνήμες», Έκδοση του Δήμου Υπάτης, 2001.

Κανέλλος Κ. Βασίλειος: «Η ΣΠΕΡΧΕΙΑΔΑ - Ιστορική, κοινωνική και οικονομική μελέτη», ΣΠΕΡΧΕΙΑΔΑ, 1997.

Μακρής Ευαγγ. Ιωάννης: «ΣΤΑΥΡΟΣ (ΜΠΕΚΗ) - ΦΘΙΩΤΙΔΑΣ - Η ΙΣΤΟΡΙΑ ΤΟΥ», Λαμία, 1998.

Πλατής Αλεξ. Γεώργιος: «ΛΑΜΙΑ - Ιστορική και κοινωνική έρευνα», Εκδόσεις Δήμου Λαμίων, Αθήνα 1973.

Πράπας Ευστ. Ζαχαρίας: «ΞΥΝΙΑΔΑ ΔΟΜΟΚΟΥΝ. ΦΘΙΩΤΙΔΑΣ "ΔΑΟΥΚΛΙ" - Ιστορία - Πολιτισμός - Ήθη και Έθιμα», Έκδοση του Πνευματικού Κέντρου Ξυνιάδας, Λαμία 1999.

Σωτηρόπουλος Γ. Νίκος: «ΤΟ ΔΙΚΑΣΤΡΟ (ΖΗΜΙΑΝΗ) - ΙστορικοΛαογραφική Αναδρομή», Έκδοση Πολιτιστικού Συλλόγου Απανταχού Δικαστριωτών, Λαμία 2002.

Χαρίτος Γ. Χαράλαμπος: «Η ΤΟΠΙΚΗ ΙΣΤΟΡΙΑ στο σχολείο», Βόλος, 1999.

**Ερωτήσεις - απαντήσεις - απόψεις
επί των εισηγήσεων της 4ης συνεδρίασης**

Αν. Καρανασιάσης (συντονιστής): Ευχαριστούμε τον κ. Ζαμπεθάνη για την όντως αξιολογότερη εισήγησή του για το θέμα της τοπικής ιστορίας. Γνωρίζουμε την προσήλωσή του σ' αυτή και πιστεύουμε από τη θέση την οποία κατέχει ως Διευθυντής Εκπαίδευσης Πρωτοβάθμιας του Νομού Φθιώτιδας, να βοηθήσει ώστε να εξαπλωθεί και σε όλα τα σχολεία.

Καλωσορίζουμε το Δήμαρχό μας, τον κ. **Κοτρωνιά**, στη σημερινή μας συνεδρίαση, που χθες δεν παρευρέθηκε λόγω απουσίας του στο εξωτερικό.

Κύριε Δήμαρχε, σε λίγο κηρύσσοντας τη λήξη του συνεδρίου θα μας καταθέσετε και τις δικές σας σκέψεις και απόψεις.

Τη σημερινή συνεδρίαση τιμά με την παρουσία του από την αρχή της συνεδρίασης ο κ. **Τρ. Μπέλος**, ο οποίος είναι φίλος και δίπλα στο Πνευματικό Κέντρο Σταυρού και έχει βοηθήσει στη διοργάνωση του πρώτου συνεδρίου Φθιωτικής Ιστορίας το 2001. Τον ευχαριστούμε.

Χαιρετίζουμε την παρουσία του Πανοσιολογιωτάτου καθηγουμένου Ιγνατίου, και των πατέρων Δαμασκηνού και Χρυσσοτόμου της Ιεράς Μονής Αγ. Γεωργίου Στυλίδος, το Νομαρχιακό Σύμβουλο κ. Μπέτσο, το Δημοτικό Σύμβουλο κ. Τσιάκαλο, που τιμούν με την παρουσία τους τη σημερινή μας συνεδρίαση, όπως επίσης και τον κ. Νομάρχη Φθιώτιδος, τον κ. Αθανάσιο Χειμάρα, τον οποίο παρακαλώ, να απευθύνει έναν σύντομο χαιρετισμό.

Α. Χειμάρας: Κύριε Πρόεδρε, Κυρίες και Κύριοι,

Έχω στα χέρια μου το πρόγραμμά σας. Θέλω κατ' αρχάς να σας συγχαρώ για την πρωτοβουλία σας. Γι' αυτό το πάρα πολύ χρήσιμο διήμερο συνέδριο της Ιστορίας της Φθιώτιδας. Χθες, με εκπροσωπούσε ο Αντινομάρχης ο κ. Ρίζος, ο οποίος με ενημέρωσε για όσα περίπου λέχθηκαν, αλλά άκουσα και από τα ΜΜΕ. Θεωρώ, βλέποντας το δίφυλλο εδώ του προγράμματός σας, ότι τόσο οι εισηγητές ήταν όλοι αξιόλογοι, όσο και τα θέματα πάρα πολύ σοβαρά.

Θα ήθελα να σας πω κ. Πρόεδρε της Συνελεύσεως ότι το έχει ανάγκη η Φθιώτιδα, έχει ανάγκη να μάθει την ιστορία της, να τη μάθουν τα παιδιά μας κυρίως. Και θα σας έλεγα, και πολλοί μεγάλοι, από μας, δεν γνωρίζουμε κάποιες κρυφές πτυχές της ιστορίας. Και εσείς αναψηλαφίσατε σήμερα, από αρχαιοτάτων μέχρι νεοτάτων χρόνων την ιστορία μας. Θα ήθελα να σας κάνω μία πρόταση, γι' αυτό και ανέβηκα να χαιρετίσω.

Επειδή ακούστηκαν πολύ σοβαρά και αξιόλογα πράγματα, και τα οποία δεν πρέπει να πεταχθούν στον κάλαθο των αχρήστων, ή όσοι τα άκουσαν τα άκουσαν, και από κει και πέρα τελειώσαμε. Να ορίσετε μία επιτροπή, να αξιολογήσει τα σημαντικότερα απ' αυτά, να γίνει ένα ξεκαθάρισμα των σημαντικότερων γεγονότων, να μπορέσουμε να κάνουμε ένα βιβλίο, το οποίο

βεβαίως μετά με ευθύνη και δική μας, να σταλεί στα σχολεία.

Για όλα αυτά, η Νομαρχιακή Αυτοδιοίκηση θεωρώ ότι έχει τη δυνατότητα να βοηθήσει οικονομικά κ. Πρόεδρε του Πνευματικού Κέντρου Σταυρού. Θα σας βοηθήσουμε, θα σας στηρίξουμε οικονομικά, για να μπορέσουμε να κάνουμε αυτό το χρήσιμο για τη Φθιώτιδα έργο, αλλά να το αξιολογήσετε. Εμείς είμαστε στη διάθεσή σας, να συνεργαστούμε για οτιδήποτε άλλο χρειαστεί να ειπωθεί στο μέλλον.

Σας ευχαριστώ που με καλέσατε, σας συγχαίρω για την πρωτοβουλία σας και για την επιτυχία αυτού του διήμερου συνεδρίου. Να είστε καλά.

Αν. Καραναστάσης (συντονιστής): Ευχαριστούμε τον Νομόρχη Φθιώτιδος τον κ. Αθανάσιο Χειμάρρα για τα καλά του λόγια, προσβλέπουμε στην αρωγή της Νομαρχιακής Αυτοδιοίκησης. Η ιδέα την οποία έριξε σήμερα για την δημιουργία ενός βιβλίου για σχολική χρήση, είναι και δική μας επιθυμία, το είχαμε ζητήσει στο πρώτο συνέδριο, πρόπερσι. Τα πρακτικά, οι εισηγήσεις δεν θα πάνε χαμένες. Σε εύλογο χρόνο θα δημιουργήσουμε το δεύτερο τόμο των πρακτικών της Φθιωτικής Ιστορίας, σε συνέχεια του πρώτου, και ελπίζουμε στη συνεργασία σας, για να φτιάξουμε αυτό το οποίο και εσείς προτείνετε. Ευχαριστούμε.

Ο βουλευτής Φθιώτιδος κ. **Αθανάσιος Γιαννόπουλος** έστειλε το εξής μήνυμα, το οποίο θα σας διαβάσω στη συνέχεια.

«Προς το Δ.Σ. του Πνευματικού Κέντρου Σταυρού

Ενταύθα

Αξιότιμοι κύριοι,

Πήρα την πρόσκλησή σας, σας ευχαριστώ πολύ. Λυπάμαι όμως που δεν μπόρεσα να ανταποκριθώ σ' αυτή, γιατί οι πολιτικές μου υποχρεώσεις με ανάγκασαν το Σαββατοκύριακο αυτό να βρίσκομαι εκτός του νομού Φθιώτιδας. Με την παρούσα μου θέλω να σας συγχαρώ για τη συνέχιση της αξιόλογης πρωτοβουλίας σας για την ανάδειξη και καταγραφή της ιστορίας της εριβώλου Φθίας, ενός τόπου που δεν είναι μόνο ιστορικός από τα αρχαία χρόνια, αλλά και χώρος όπου διαδραματίστηκαν σημαντικά ιστορικά γεγονότα, εθνικής και παγκόσμιας σημασίας, στη μεσαιωνική και νεότερη ιστορία μας.

Συγχαίροντάς σας θερμά, εύχομαι επιτυχία στο συνέδριό σας.

Με εκτίμηση

Αθανάσιος Γιαννόπουλος, Βουλευτής Φθιώτιδας».

Να συνεχίσουμε το πρόγραμμά μας.

Μια παράκληση προς όλους τους εισηγητές, να παραδώσουν τις εισηγήσεις τους για μία πρώτη επεξεργασία για την έκδοση των πρακτικών. Το

πρόγραμμα προβλέπει ερωτήσεις - απαντήσεις - απόψεις. Καλώ τους εισηγητές της σημερινής συνεδρίας να έρθουν στο Προεδρείο για να ανταποκριθούμε στις ερωτήσεις και τις απόψεις των συνέδρων.

Παρακαλώ τους συνέδρους να απευθύνουν τις ερωτήσεις τους στους κυρίους εισηγητές, ή να κάνουν μία μικρή τοποθέτηση, να πουν κάποια άποψη για τα θέματα τα οποία ακούστηκαν σήμερα. Ο κ. Τσιάκαλος έχει το λόγο.

Ε. Τσιάκαλος: Μετά τα συγχαρητήριά μου στο Πνευματικό Κέντρο Σταυρού, ήθελα να κάνω μία επισήμανση. Επισημαίνω την παντελή έλλειψη μαθητών πρωτοβάθμιας και δευτεροβάθμιας εκπαίδευσης, καθώς επίσης και ανωτέρας εκπαίδευσης. Θα παρακαλούσα το Προεδρείο, σε συνεργασία με τον Διευθυντή της πρωτοβάθμιας - δευτεροβάθμιας εκπαίδευσης, στο τρίτο συνέδριο η αίθουσα αυτή να είναι πλήρης από νέους ανθρώπους. Ευχαριστώ πάρα πολύ.

Β. Μάργαρη: Παρακολούθησα και τις δύο μέρες τις εργασίες του Συνεδρίου. Πραγματικά τα καλά λόγια τα είπαν όλοι, οι εισηγητές κάνατε πράγματι πάρα πολύ καλές τοποθετήσεις. Έχω μία απορία μονάχα.

Βλέπω ότι σχεδόν όλοι οι εισηγητές είναι εκπαιδευτικοί, και μου έκανε εντύπωση πως άλλοι κλάδοι, όπως ας πούμε το Τεχνικό Επιμελητήριο, που έχει τους μηχανικούς ή αυτούς τους ανθρώπους που ασχολούνται με ένα διαφορετικό λιγάκι αντικείμενο, και δεν έχουν κάνει μια συνεισφορά - μιλάω γι' αυτό το συνέδριο - στη Φθιωτική Ιστορία, παρ' όλο που είναι ένας κλάδος που παίζει πραγματικά πολύ σημαντικό ρόλο στην εξέλιξη αυτού του τόπου. Ακόμη και πώς αλλάζει η πόλη, πώς αλλάζει ο τόπος. Ή οι νομικοί... Δεν είδα ένα νομικό να μας κάνει μία τοποθέτηση εδώ, πώς αλλάζουν αυτά τα πράγματα.

Η παράκλησή μου είναι, αν εσείς έχετε κάποια επαφή, αν ο κ. Ζαμπεθάνης... και απ' αυτό πήρα και το ερέθισμα περισσότερο, αν έχει κάποια εξήγηση, πώς και αυτοί οι άλλοι κλάδοι, όχι μόνο οι δύο που ανέφερα, δεν συμμετέχουν σ' αυτή τη διαδικασία. Ευχαριστώ και συγχαρητήρια για τη δουλειά σας.

Αν. Καραναστάσης (συντονιστής): Ευχαριστούμε τον κ. Μάργαρη. Εκείνο που εκ μέρους της Οργανωτικής Επιτροπής μπορώ να πω εγώ, στη συνέχεια κάποιος από τους εισηγητές ας δώσει και τη δική του άποψη είναι, ότι όταν προ εξαμήνου περίπου, να μη πω παραπάνω, έγινε η πρόσκληση, ήταν ανοιχτή προς όλους τους κατοίκους του νομού μας. Και ερευνητές, ιστοριοδίφες, ιστορικούς και όποιον ήθελε. Λάβαμε τις προτάσεις των κυρίων εισηγητών, τις αξιολογήσαμε και τις δεχθήκαμε.

Πραγματικά, και μου έκανε εντύπωση, μηχανικοί, νομικοί που θα

μπορούσαν να είχαν και κάποια δική τους άποψη από μία άλλη γωνία, δεν συμμετέχουν. Βέβαια, είχαμε και αρχαιολόγους, είχαμε ερευνητές, τον κ. Ζήση, την κα Πολυμεροπούλου, που δεν ήταν όλοι εκπαιδευτικοί.

I. Ζήσης: Πάνω σ' αυτό θα ήθελα να προτείνω, μιας και υπάρχει και εν εξελίξει η πιθανότητα να σχηματιστεί ένα βιβλίο τοπικής ιστορίας, θα ήθελα να προτείνω να σχεδιαστεί στο μέλλον μία εξέλιξη που να έχει θεματικά πεδία, τα οποία να είναι ανοιχτά στους ομιλητές.

Αυτή τη στιγμή, και πολύ σωστά, και δεν είναι δικό σας πρόβλημα, της Οργανωτικής Επιτροπής, να τα τελειώσουμε αυτά τα σύνδρομα, δεν υπάρχει η παραμικρή υποψία, κάνατε μία ηρωική δουλειά και κουραστική, αλλά θα μπορούσε μιας και έχει ξεκινήσει και έχει γίνει πλέον παράδοση το συνέδριο Φθιωτικής Ιστορίας, να σχεδιαστεί κάπως η ολοκλήρωση με θεματικά πεδία. Και με θεματικά πεδία τα οποία θα βοηθήσουν στη συγκρότηση ενός δοκιμίου τοπικής ιστορίας, το οποίο θα διανεμηθεί στα σχολεία και όχι μόνο στα σχολεία αλλά και σε όλους τους φορείς.

Αν. Καραναστάσης (συντονιστής): Ενδιαφέρουσα η άποψη του κ. Ζήση. Εγώ πιστεύω προσωπικά, και πιστεύω ότι εκφράζω και την Οργανωτική Επιτροπή, ότι τρεις είναι οι φορείς οι οποίοι μπορούν να μπουν πρωτοπόροι στο θέμα αυτό. Οι δύο αυτοδιοικήσεις, Νομαρχιακή και Τοπική, μέσω της ΤΕΔΚ, και η εκπαίδευση. Φυσικά αυτοί θα ζητήσουν αρωγούς και όλους τους άλλους φορείς, οι οποίοι μπορεί να εμπλακούν.

Η κα Πολυμέρου θέλει να κάνει μια τοποθέτηση πάνω στο θέμα αυτό το οποίο ανοίχτηκε.

II. Πολυμέρου: Θα ήθελα να πω αναφορικά και με τους δύο κυρίως οι οποίοι πήραν το λόγο και έθεσαν θέμα απουσίας γενικότερα, από τη μία απουσίας μαθητών και καθηγητών, από την άλλη απουσίας γενικότερα επαγγελματιών Λαμιωτών κλπ.

Θέλω να πω ότι κατά την άποψή μου είναι ένα γενικότερο πολιτισμικό πρόβλημα αυτό, δεν εμφανίζεται μόνο στη Λαμία, είναι γενικότερο. Θα έλεγα ότι σε μικρότερους χώρους σαν τη Λαμία, και πάλι καλά που είμαστε τόσοι, και θα ήθελα να πω ότι αυτό είναι ένα ευρύτερο πρόβλημα έλλειψης σωστής λειτουργίας της περιβόητης και περιλάλητης και απύσας κοινωνίας των πολιτών. Είναι θέμα ωρίμανσης μιας κοινωνίας.

Σε ό,τι αφορά κ. Τσιάκαλε τους μαθητές, εκείνο που θα ήθελα να πω είναι ότι θα ήθελα να το αντιστρέψω. Επειδή είμαι εκπαιδευτικός μέχρι τα μπουνιά, είμαι άνθρωπος της τάξης και της δράσης, και μου λείπει τον τελευταίο καιρό, εγώ εκείνο που θα ήθελα να πω είναι «*πού είναι οι Λαμιώτες όταν κάνουν οι μαθητές εκδηλώσεις;*».

Οι μαθητές κάνουν καταπληκτικές εκδηλώσεις και συνήθως το κοινό είναι

απόν. Μάλιστα, όπως λέγαμε και με τον κ. Μακρή σε μία τηλεοπτική εκπομπή που είχε την καλοσύνη να μας καλέσει ο κ. Ζήσης, θα ήταν καλό στο επόμενο συνέδριο της ιστορίας, να κληθούν και οι μαθητές, όχι μόνο ως ακροατήριο, αλλά και ως εισηγητές, διότι και αυτοί και πολλοί από τους αξιολογότετους συναδέλφους μας, κάνουν πάρα πολύ σημαντική δουλειά σε επίπεδο σχολείου, σε ό,τι αφορά την τοπική ιστορία. Αυτό ήθελα να πω, ευχαριστώ.

Αν. Καραναστάσης (συντονιστής) Ο κ. Παπαναγιώτου έχει το λόγο.

Τ. Παπαναγιώτου: Γίνεται πολύς λόγος για τοπική ιστορία. Η τοπική ιστορία έχει δύο σκέλη. Είναι η ιστορία κάθε χωριού όπως ανέφερε ο κ. Ζαμπεθάνης, κάποια παραδείγματα, και είναι και η Φθιωτική Ιστορία που είναι και αυτή τοπική. Υποθέτω όταν γίνεται λόγος για τοπική ιστορία εννοούμε τη Φθιωτική ιστορία, αλλά γι' αυτή τη Φθιωτική ιστορία πρέπει να ξέρετε - και επιτρέψτε μου αυτή την υπογράμμιση - κατά κανόνα έχει γραφτεί.

Έχει γραφτεί από τον Βουρτσέλα, έχει γραφτεί από τον υποφαινόμενο, με τα δύο βιβλία του «*Ιστορία και Μνημεία Φθιώτιδος*» και «*Η Φθιώτις το '21*», το Φθιωτικό 21, έχει γραφτεί από το μακαρίτη το Γιώργο Πλατή, τον αείμνηστο Γιώργο Πλατή, βουλευτή, Δήμαρχο και Αντιπρόεδρο της Βουλής. Έχει γραφτεί από τον Παπαγεωργίου - Τυμφορηστός κλπ., και άλλα, και από το Μηχιώτη και συνεπώς αυτά τα βιβλία θα μπορούσαν όχι να συμπτυχθούν, αλλά να παρθούν από εκεί στοιχεία που είναι ελεγμένα, και να γραφεί η Φθιωτική Ιστορία. Αυτό πιστεύω ότι εννοούσε ο κ. Νομάρχης, όταν έλεγε για ιστορία να μοιραστεί στα σχολεία. Γιατί κακά τα ψέματα, δεν νομίζω ότι ο συντελεστής σπουδαιότητας της ιστορίας του χωριού μου, ενδιαφέρει πολλούς, παρά ελάχιστους και ίσως μόνο εμένα, δυστυχώς. Το ίδιο ισχύει και για άλλες ιστορίες χωριών και οικισμών.

Εκείνο, λοιπόν, που πρέπει να γίνει είναι η συγκέντρωση όλων των δυναμένων σ' αυτό το στόχο, στη συγγραφή της Φθιωτικής Ιστορίας. Σήμερα μάλιστα, που εδώ και 30 χρόνια περίπου λειτουργεί η Αρχαιολογική Υπηρεσία, η οποία μας έχει δώσει πολλά στοιχεία, τα οποία δεν μπορούσαμε ούτε να διανοηθούμε, θα είναι αδιανόητο να μη συμμετέχει σ' αυτή την προσπάθεια και η Εφορία Προϊστορικών και Κλασικών Αρχαιοτήτων. Ευχαριστώ πολύ.

Αν. Καραναστάσης (συντονιστής): Δεν θα διαφωνήσω σε όσα είπε ο κ. Παπαναγιώτου. Φυσικά η γραμμένη τοπική Φθιωτική Ιστορία υπάρχει στα βιβλία τα οποία ανέφερε, αλλά θα ήθελα να προσθέσω ότι η μελέτη της δεν τελειώνει ποτέ. Νέα στοιχεία έρχονται, πολύ σωστά είπατε για την Αρχαιολογική Υπηρεσία, νέες καταγραφές γίνονται, και νομίζω ότι ακόμα και παλιά στοιχεία πρέπει να φρεσκάρονται και να έρχονται στην επιφάνεια,

διότι γίνονται ευρέως γνωστά.

Σίγουρα η ιστορία των χωριών μας, ακόμα και των σπιτιών μας, για μένα από κει ξεκινάει η τοπική ιστορία, από το σπίτι μου, από την καταγωγή μου, από το γενεαλογικό μου δέντρο, το χωριό, την ευρύτερη περιοχή. Η επαρχία Δομοκού έχει καταγράψει με συνέδρια και βιβλία την ιστορία της, η Λοκρίδα επίσης, γνωρίζετε πολύ καλύτερα από μένα. Επομένως λοιπόν, η γραφή ενός βιβλίου δεν είναι δύσκολη, μπορούμε να βρούμε τα στοιχεία, το θέμα είναι να στρωθούμε να το φτιάξουμε. Θυμάστε, το είχαμε ξανα συζητήσει το θέμα αυτό, και νομίζω ότι ήρθε ο καιρός. Άλλοι νομοί, άλλοι Δήμοι έχουν προχωρήσει σ' αυτή την έκδοση.

Ομιλητής: Τελειώνοντας την εισήγησή μου αναφέρθηκα στον καθηγητή Δασκαλάκη, που μας είπε ότι «τα ιστορικά έγγραφα ζουν πολλά χρόνια».

Β. Ζαμπεθάνης: Αν και για το θέμα αυτό έχουμε ξεκινήσει, ειδικά δε για την τοπική ιστορία στην πρωτοβάθμια εκπαίδευση, θα ήθελα να κάνω μία διευκρίνιση. Όταν θα αρχίσει να λειτουργεί αυτός ο θεσμός μέσα στην διαδικασία των μαθημάτων, εκεί θα υπάρχει διαθέσιμος χρόνος και τα παιδιά στον τόπο που ζουν να βιώσουν και να εισπράξουν μνήμες άλλων για την τοπική ιστορία, και βέβαια να εστιαστεί η διδασκαλία στην τοπική ιστορία, η οποία αναφέρεται στην ευρύτερη περιφέρεια και αναφέρεται στο νομό.

Υπάρχει όμως και μία άλλη πτυχή. Η πτυχή μέσα από την οποία οι μαθητές θα βιώσουν τη διαδικασία για να αντλούν στοιχεία τα οποία εκείνα τα στοιχεία θα μπορούν να είναι κάποια στιγμή χρήσιμα στην κατάθεση όλων των γνώσεων που θα αφορούν στη συγκρότηση της τοπικής ιστορίας. Είναι λίγο παράδοξο, πόσα επαγγέλματα χάνονται, είναι αντικείμενο που μπορεί να μελετήσει κάποιος σε κάποιο χωριό. Θέτω αυτό τον προβληματισμό, δεν θέλω να πω τίποτε άλλο, θέλω να πω δηλαδή ότι και στην πρωτοβάθμια εκπαίδευση υπάρχει ένας προβληματισμός. Θα δούμε με ποιο τρόπο αυτός ο προβληματισμός θα μας επιτρέψει να προγραμματίσουμε, να κάνουμε το επόμενο βήμα, έτσι ώστε εκτός από τις γνώσεις τις ιστορικές που εισπράττουν οι μαθητές και που μπορούν να βιώσουν, να κάνουν και το επόμενο βήμα για να κερδίσουν αυτά που πρέπει να κερδίσουν από τον τόπο τους.

Ι. Ζήσης: Πάνω σ' αυτό που είπε ο κ. Ζαμπεθάνης, και σε συνάρτηση με αυτό που είπε ο κ. Παπαναγιώτου προηγουμένως, θα ήθελα να σημειώσω, να κλείσω από τη δική μου μεριά, με τα εξής: ότι αυτή η τοπική ιστορία πρέπει να είναι και αναπτυξιακό εργαλείο. Πρέπει να έχει διασύνδεση με τα ενδιαφέροντα των μαθητών, με τις προοπτικές. Και το λέω αυτό - ο κ. Ζαμπεθάνης είπε κάτι το οποίο αγγίζει τη φιλοσοφία σε ένα σκέλος από κομμάτια των leader, των ΟΠΑΚ κλπ. Η βιωσιμότητα επαγγελματιών. Η

ανάπτυξη με παραδοσιακό χρώμα στις περιοχές. Θα υπάρξουν επαγγελματίες στο μέλλον και πρέπει να υπάρξουν επαγγελματίες, που θα αναβιώσουν με σύγχρονο τρόπο το παρελθόν.

Τέτοια ερεθίσματα, τέτοιες δυναμικές πρέπει να προσφερθούν απ' αυτό το δοκίμιο. Το δοκίμιο δεν πρέπει να είναι καθαρά ιστορικό, θα πρέπει να είναι έτσι ώστε να χρησιμοποιηθεί από όλες τις πλευρές, να υπάρχει κατά κάποιο τρόπο μία δυναμική προς το μέλλον.

Αν. Καραναστάσης (συντονιστής): Να σταματήσουμε το θέμα της κριτικής, υπάρχει ερώτηση για τους εισηγητές; Αν δεν υπάρχει θα μου επιτρέψετε να κάνω μία εγώ στον κ. Κουλτούκη που αφορά το τέμπλο του Αγ. Γεωργίου, το οποίο βρίσκεται στη μονή Αγάθωνος. Αν ζητήθηκε ή αν υπάρχει ακόμα στη μονή Αγάθωνος, ή αν έχει ζητηθεί να επιστρέψει στο φυσικό του χώρο.

Α. Κουλτούκης: Ευχαριστώ για την ερώτηση. Έψαξα το θέμα, γιατί, όταν επισκέφθηκα με τους μαθητές μου την Ιερά Μονή Αγάθωνος, ο Ηγούμενος της Μονής, ξεναγώντας τα παιδιά, ανέφερε: «*το ξυλόγλυπτο τέμπλο που βλέπετε είναι από τον Άγιο Γεώργιο Στυλίδος*». Ερώτησα τον Ηγούμενο της Μονής Αγίου Γεωργίου πατέρα Ιγνάτιο πώς έχει το θέμα. «*Ναι έτσι έχει*», απάντησε. Έψαξα μετά για να τεκμηριώσω το θέμα με στοιχεία από τη σχετική βιβλιογραφία.

Ο κ. Δ.Νάτσιος, που έχει γράψει την ιστορία της Στυλίδας, όταν αναφέρεται στο Μοναστήρι του Αγίου Γεωργίου γράφει: «*...στον Άγιο Γεώργιο ήταν ένα ξυλόγλυπτο τέμπλο, μεγάλης καλλιτεχνικής αξίας, τουλάχιστον για την περιοχή της Φθιώτιδας, και το οποίο για να διασωθεί, στον καιρό της ερήμωσης της Μονής, μεταφέρθηκε προς φύλαξη στην Ιερά Μονή Αγάθωνος. Τοποθετήθηκε στο χώρο που έπρεπε να μπει και υπάρχει εκεί σήμερα*». Ο κ. Δ.Νάτσιος είναι σαφής: «*το τέμπλο μεταφέρθηκε για λόγους ασφαλείας*» και καταλήγει: «*...αυτά δια την ιστορίαν!*».

Ο κ. Θεόκτιστος Λαϊνάς, επίσης, έχει γράψει σε άρθρο του στο περιοδικό «*Στερεά Ελλάς*» για τον Άγιο Γεώργιο Μυγδαλιάς, όπως λέει τον Άγιο Γεώργιο Στυλίδας, και αναφέρεται στο τέμπλο και στην καλλιτεχνική του αξία, καθώς και στην εικόνα «*Φιλοξενία του Αβραάμ*», με την επιγραφή «*Δέησις Ανανίου Ιερομονάχου, 1756*». Αργότερα γράφοντας το βιβλίο «*Ιστορία της Ι.Μ. Αγάθωνος*» περιγράφει το καλλιτεχνικό αυτό τέμπλο που κοσμεί το Καθολικό της Μονής, το θεωρεί ως καλλιτεχνικό κτήμα και πολιτιστικό στοιχείο της Ι.Μ. Αγάθωνος! Προφανώς ο κ. Λαϊνάς δεν εγνωρίζε την προέλευση του τέμπλου. Εκεί το βρήκε και καλώς το κατέγραψε. Έτσι έχει το θέμα από τη σχετική ερευνά μας και δεν έχουμε στοιχεία αν έχει ζητηθεί, επισήμως, η επιστροφή του τέμπλου στο φυσικό του χώρο!

Αν. Καραναστάσης (συντονιστής): Ευχαριστούμε τον κ. Κουλτούκη. Άλλη ερώτηση για τους εισηγητές; Ο πατήρ Δαμασκηνός έχει το λόγο.

π. Δαμασκηνός: Η ερώτηση απευθύνεται αρχικά στον κ. Κουλτούκη και δευτερευόντως στον κ. Νάτσιο. Υπάρχει κάποια μαρτυρία που να συνδέει το παρεκκλήσι του Αγ. Ανδρέου Κρήτης του Αγ. Γεωργίου με το παρεκκλήσι της Αρχοντικής, δεδομένου ότι παλαιά παρεκκλήσια ή ναοί γενικά αφιερωμένοι στον Άγιο Ανδρέα Κρήτης δεν υπάρχουν στον Ελλαδικό χώρο. Είναι μόνο στην Ερεσό στη Λέσβο, όπου είναι και ο τάφος του Αγίου και υπάρχει και ένα καινούργιο παρεκκλήσι στην Αρχιεπισκοπή Κρήτης. Μήπως ο κ. Κουλτούκης στο ψάξιμό του έχει βρει κάτι, ή ο κ. Νάτσιος...

Μήπως μπορούμε, επειδή είναι και της ίδιας χρονολογίας, δηλαδή 1753 στον Αγ. Γεώργιο, 1769 αν δεν κάνω λάθος στην Αρχοντική, μήπως μπορούμε να συνδέσουμε τα δύο παρεκκλήσια αυτά.

Δ. Νάτσιος: Προσωπικά δεν μπορώ να ερμηνεύσω το φαινόμενο. Καίτοι έχω ασχοληθεί. Πάντως είναι γνώρισμα των ναών της περιοχής μας να έχουν παρεκκλήσια. Τώρα γιατί αυτή η «προτίμηση» στον Αγ. Ανδρέα Κρήτης, προσωπικά δεν μπορώ να το ερμηνεύσω. Εδώ μάλιστα στην Αρχοντική, έχουμε και ιδιαίτερη Ωραία Πύλη εισόδου αν και είναι ενιαίος ο χώρος στο ιερό, έχουμε την Προσκομιδή, την Κόγχη, την αγιογράφιση του παρεκκλησίου αυτού. Δεν μπορώ να το ερμηνεύσω. Δεν αποκλείεται κάποιο ιστορικό πρόσωπο, στη χρονική εκείνη περίοδο να είχε λόγους συναισθηματικούς ή κάτι άλλο, και να μεσολάβησε να έχουμε το φαινόμενο αυτό, να συναντάται το παρεκκλήσιο τόσο στον Άγιο Γεώργιο Μυγδαλιάς, όσο και στην Αρχοντική Λαμίας.

Λ. Κουλτούκης: Η ανέγερση των ναών του Αγίου Γεωργίου Στυλίδας και της Αρχοντικής Λαμίας, που αναφέρθηκε ο κ. Νάτσιος, είναι σχεδόν ταυτόχρονη. Τα παρεκκλήσια και των δύο ναών είναι αφιερωμένα στον Άγιο Ανδρέα Κρήτης. Από την εμπειρία μας στις λατρευτικές εκδηλώσεις στο Καθολικό του Αγίου Γεωργίου Στυλίδας, φαίνεται ότι τα παρεκκλήσια εξυπηρετούν ανάγκες θέρμανσης κατά την περίοδο του Χειμώνα, αλλά και καλύτερης αυτοσυγκέντρωσης των μοναχών στις καθημερινές λατρευτικές ακολουθίες τους.

Από την επιγραφή που υπάρχει στο παρεκκλήσιο του Αγίου Γεωργίου Στυλίδας, το αφιερωμένο στον Άγιο Ανδρέα, επίσκοπο Κρήτης, που λέει: *«Ανηγέρθη ούτος ο θεός οίκος του εν αγίοις πατρός ημών Ανδρέου Κρήτης, δι' εξόδων του εντιμοτάτου κ. Δημητρίου υιού Χατζηροικονόμου εκ χώρας Γούρας... κλπ»*, διαφαίνεται ότι υπάρχει χορηγός για την ανέγερση του παρεκκλησίου και οι πατέρες αποφάσισαν να το αφιερώσουν, για δικούς τους

λόγους, στον Άγιο Ανδρέα Κρήτης.

Μια προσωπική μας άποψη για την προτίμηση των πατέρων της Μονής στον Άγιο Ανδρέα Κρήτης, την οποία διατυπώνουμε γιατί προέρχεται από τη συμμετοχή μας στις λατρευτικές τελετές και εκδηλώσεις που γίνονται εκεί τακτικά, είναι ότι ο Άγιος Ανδρέας είναι ο συγγραφέας του Μεγάλου Κανόνος, ενός μακροσκελούς ύμνου που ρυθμίζει, κατά κάποιον τρόπο, τη ζωή και το έργο των μοναχών και όχι μόνο.

Αν. Καραναστάσης (συντονιστής): Η κα Πολυμέρου μία ερώτηση στον κ. Δαβανέλλο.

Π. Πολυμέρου: Κύριε Νίκο, ήθελα να σας ρωτήσω αν κατά τη διάρκεια της μελέτης και της έρευνας που κάνατε, αν έχετε στοιχεία για τις τιμές των φωτογραφιών εκείνης της εποχής, όπως επίσης και για τη ματαιοδοξία των ανθρώπων που αποθανατίζονται. Γιατί έχω μία προσωπική μαρτυρία από τη μητέρα μου, που γεννήθηκε και μεγάλωσε στο χωριό στην Πελασγία, - ο Δήμαρχος τώρα γελάει γιατί και η δική του μανούλα ήταν από κει - έλεγε η μαμά μου Δήμαρχε, ότι πέρανε ο φωτογράφος και μπαίνανε στην ουρά να βγάλουν όλοι φωτογραφίες. Αλλά όταν ερχόταν η εποχή να φέρει τις φωτογραφίες, που είχαν και το σχετικό ρετούς, δηλαδή κράταγε ένα χρονικό διάστημα η επεξεργασία τους, πολλοί δεν είχαν να τις πληρώσουν.

Η Πελασγία έχει έναν καταπληκτικό πλάτανο ακόμα, πάρα πολύ μεγάλο, στο έμπα του χωριού, και εκεί λοιπόν στον πλάτανο ήταν η μεγάλη διαπόμπευση, δηλαδή κρεμούσαν τις φωτογραφίες. Είχατε κατ' αρχήν υπόψη σας αυτό; Νομίζω ότι προφανώς σας ενδιαφέρει, και όσο υπάρχουν ακόμα παλιοί Πελασγιώτες που μπορούν να το μαρτυρήσουν θα ήταν καλό να πάρετε αυτή την πληροφορία. Και κυρίως να μάθετε πώς ο κόσμος υποδεχόταν τη ματαιοδοξία, την πλήρωση, δεν την πλήρωνε...

Αυτή η εκδικητικότητα για τους Πελασγιώτες μόνο ήταν, ή όπου υπήρχε πλάτανος κρεμιόταν και από ένας; Σε όλα τα χωριά κ. Παπαναγιώτου.

Ομιλητής: παρεμβαίνει εκτός μικροφώνου... υπήρχε το... όταν πρωτογνωρίζονταν το ζευγάρι ο άντρας κάθονταν στην καρέκλα και η γυναίκα όρθια δίπλα του.

Ν. Δαβανέλλος: Αυτό το ότι η γυναίκα καθόταν ή ήταν όρθιος ο ένας, ήταν για λόγους ασφαλείας, να μη κουνηθούν την ώρα της φωτογράφισης. Δηλαδή, επειδή τα φιλμ τότε, οι πλάκες που χρησιμοποιούσαν ήταν πολύ αργές, για να βγει μία φωτογραφία - ενώ τώρα είναι σε κλάσμα χιλιοστών του δευτερολέπτου ή εκατομμυριοστών, τότε έπαιρνε πολύ χρόνο. Οπότε καθόταν ο ένας, ο άλλος ακουμπούσε πίσω, είχαν στο σβέρο τους λαιμοδέτη και ξύλο,

και στηρίζονταν καλά γιατί έπρεπε ο φωτογράφος να κάνει πολλή ώρα.

Θυμόσαστε, έβγαζε το καπάκι και έλεγε, "ένα, δύο, τρία, τέσσερα, πέντε, έξι..." και το έβαζε. Επίσης θέλω να πω για τις εβδομαδιαίες φωτογραφίες, με αφορμή αυτό, ότι δεν υπήρχαν εβδομαδιαίες, αλλά τι γινόταν; Όπως τις έπαιρνε ο φωτογράφος στην πλάκα, πήγαινε μέσα να την εμφανίσει, να δει είναι σωστή; Δεν είχαν φωτόμετρα. Και αν ήταν σωστή τους έλεγε περάστε σε μία εβδομάδα. Γιατί έπρεπε να έρθει ο ίδιος, να τραβήξει τις κουρτίνες, δεν είχαμε φως, μιλάμε για πολύ παλιά, να τυπωθεί, αλλά να περιμένει πότε θα έρθει ο ήλιος. Και αυτές τις λέγαμε εβδομαδιαίες και είχαν ένα μεγάλο κόστος, γιατί μία βδομάδα έπρεπε να δουλέψει τις φωτογραφίες.

Όσον αφορά γι' αυτό που είπε η κα Πολυμέρου, το κόστος των φωτογραφιών, βέβαια δεν υπάρχουν στοιχεία πόσο στοίχιζε μία φωτογραφία. Εκείνο που έχουμε όμως σαν δείγμα όχι του κόστους, είναι ότι οι πλανόδιοι φωτογράφοι που περνούσαν από χωριά, παίρνανε τις μικρές και κάνανε τις μεγεθύνσεις και τις φέρνανε μετά από ένα μήνα, δύο, φυσικά υπήρχε ματαιοδοξία και μάλιστα σήμερα δεν γίνεται, δεν αφήνουν να φωτογραφηθεί ο νεκρός. Παλαιότερα φωτογραφίζανε το νεκρό, και έχουμε τέτοιες ωραίες φωτογραφίες, γιατί πιστεύανε ότι κρατούνε τη μνήμη και την ψυχή του και κρατούν το νεκρό.

Εγώ ζήτησα για κάποιο σημαίνον πρόσωπο που πέθανε, από την οικογένειά του να φωτογραφίσω, γιατί όπως ξέρετε καταγράφο όλα αυτά τα πράγματα, πολλές φορές - κρυφά βέβαια - τα έχω φωτογραφήσει όλα, ζήτησα όμως ελεύθερα να τον φωτογραφίσω και δεν με άφησαν, ενώ στην παλιά εποχή γινόταν.

Αν. Καραναστάσης (συντονιστής): Τελείωσε και το θέμα αυτό. Μπαίνουμε στην ενότητα Κριτική Συνεδρίου - Συμπεράσματα. Ο κ. Λέλης έχει το λόγο.

Γ. Λέλης: Έχω διαβάσει τα βιβλία που προανέφερε ο κ. Παπαναγιώτου τα ιστορικά. Όμως πουθενά δεν είδα να είναι γραμμένο το σύνολο των αγωνιστών του 1821, που ανέρχονται σε χιλιάδες, πεθάνανε στο πεδίο της μάχης για να είμαστε ελεύθεροι. Δεν έχω βρει πουθενά γραμμένους τους αιχμαλώτους που πουλήθηκαν στα σκλαβοπάζαρα, δεν έχω βρει για τη ληστοκρατία, δεν έχω βρει για το κτηματολογικό που ταλάνισε 40 ολόκληρα χρόνια την περιοχή μας. Και όμως υπάρχει πολύ υλικό.

Βέβαια, υποκλίνομαι σ' αυτούς που ασχολήθηκαν, όμως από το 1920 και μετά νομίζω ότι υπάρχουν πολλά κενά, που μπορεί κανείς ακόμα - ακόμα εδώ στα δικαστικά αρχεία, που είναι στο Ιστορικό Αρχείο να μελετήσει. Θα βρει μέσα ιστορικά γεγονότα, τα οποία εκπλήσσουν. Στα αρχεία του Υπ. Εξωτερικών, τα γενικά αρχεία του κράτους, στα αρχεία της ιεραρχίας της Εκκλησίας της Ελλάδος, στις εφημερίδες. Εγώ πιστεύω ότι η νεότερη ιστορία

είναι πολύ φτωχή για την περιοχή μας. Ευχαριστώ.

Αν. Καραναστάσης (συντονιστής) Ευχαριστούμε και εμείς τον κ. Λέλη, ο κ. Μακρής και ο κ. Δελημπούρας στη συνέχεια.

Ι. Μακρής: Θα είμαι πολύ σύντομος, επιγραμματικός θα έλεγα, γιατί και ο χρόνος πέρασε. Πρώτον, το συνέδριο Φθιωτικής Ιστορίας, καθίσταται πλέον - θα τολμούσα να πω - θεσμός. Καταξιώθηκε περισσότερο με την επανάληψή του, γιατί μερικοί νόμιζαν ότι θα σταματήσει στο πρώτο συνέδριο.

Δεύτερον, ήθελα να εκφράσω τα συγχαρητήριά μου προς όλους τους εισηγητές, οι οποίοι με επιστημονική πληρότητα ανέπτυξαν τα θέματά τους.

Τρίτον, η προσέλευση των συνέδρων ήταν αρκετά ικανοποιητική, παρ' όλο ότι το συνεδριακό κέντρο του Κάστρου βρίσκεται μακριά από το κέντρο της Λαμίας. Είχαμε περίπου 300 συνέδρους που κατά διαστήματα ήρθαν και έφυγαν και τις δύο μέρες.

Τέταρτον, η τήρηση του χρονοδιαγράμματος, καθ' όλη τη διάρκεια του συνεδρίου δεν ήταν ακριβής όπως την πρώτη φορά. Αυτό βέβαια είναι ευθύνη και δική μας, αλλά οφείλεται πιο πολύ στην καθυστερημένη προσέλευση των συνέδρων στις ενάρξεις. Όμως, πρέπει να αρχίζουμε εμείς στην ώρα μας, και ας έρθει όποιος έρθει, όποτε θέλει.

Πέμπτον, δεχόμαστε και δεχθήκαμε συγχαρητήρια και επαίνους και από απλούς συνέδρους και από τους εκφραστές της εξουσίας στο νομό μας και στο πρώτο συνέδριο και στο δεύτερο. Εδώ θα ήθελα προσωπικά τουλάχιστον, γιατί δεν εκπροσωπώ κανέναν άλλον αυτή τη στιγμή, να εκφράσω μία πικρία. Γιατί τα ίδια τα ακούσαμε και στο πρώτο συνέδριο, αλλά όταν χρειαστήκαμε κάποια οικονομική ενίσχυση για το Συνέδριο, γιατί δεν βγήκαμε στα έξοδα, δεν μας την έδωσε κανείς. Και αναγκαστήκαμε να πουλάμε 10 ευρώ τον κάθε τόμο του πρακτικού, για να βγάλουμε το χρέος που έχουμε μείνει στον τυπογράφο. Θα παρακαλούσα, γιατί θέλω να γραφτεί στα πρακτικά κι' αυτό, να έχουμε μεγαλύτερη στήριξη. Αναγκαστήκαμε για το εφετινό συνέδριο να καταφύγουμε σε χορηγούς*.

Αυτό, ενώ στην αρχή το θεωρούσα δυστύχημα, τώρα το θεωρώ ευτύχημα, γιατί 30 περίπου συμπολίτες μας, απλοί ιδιώτες ή επαγγελματίες κλπ., στήριξαν με τις μικρές τους ή με τις μεγαλύτερες χορηγίες τους το συνέδριο και είμαστε σε θέση να το κάνουμε. Έχω την προσωπική αγωνία για τα πρακτικά, δεν θα μας φτάσουν τα λεφτά. Να δούμε ποιος θα βοηθήσει γι' αυτό.

Τελειώνοντας θα ήθελα να πω ότι οι προτάσεις - παρατηρήσεις που ακούστηκαν από τον κ. Μάργαρη, τον κ. Ζήση κλπ., αποτελούσαν ήδη προβληματισμό μας. Θα ληφθούν σοβαρότερα υπόψη. Το μόνο που θέλω εγώ να αναφέρω είναι ότι - το είπε περίπου και ο Πρόεδρος της συνεδρίασης

* Τα ονόματα των χορηγών στη σελ. 325

αυτής - απευθύνουμε ανοιχτή επιστολή προς όλους μέσω των ΜΜΕ, του περιοδικού μας κλπ. δεν έχουμε και εμείς άλλο τρόπο. Όσοι ενδιαφέρθηκαν, αυτοπροτάθηκαν, δεχθήκαμε τις προτάσεις τους. Βέβαια μία καλύτερη συστηματοποίηση στο μέλλον, ζητώντας τη βοήθεια των συλλογικών φορέων, να μαζευτούμε μια φορά όλοι μαζί, να κουβεντιάσουμε πώς μπορεί να γίνει το επόμενο συνέδριο, αυτό θεωρώ ότι πρέπει να γίνει. Ευχαριστώ πολύ.

Χ. Δελημπούρας: Με λίγα λόγια γιατί «τα λίγα λόγια ζάχαρη, και τα καθόλου μέλι». Κρίνουμε τα συμπεράσματα του δευτέρου συνεδρίου Φθιωτικής Ιστορίας από πολύ ικανοποιητικά έως πολύ καλά, το άριστα το αφήνουμε για το επόμενο συνέδριο, για να υπάρχει και αρκετό ενδιαφέρον και να ελπίζουμε για κάτι καλύτερο.

Επίσης, προσωπική μου άποψη, επειδή η ιστορική αλήθεια δύσκολα εξακριβώνεται, ελπίζουμε ότι θα κινηθεί το ενδιαφέρον όλων των αρχών του τόπου μας, και κυρίως της Αρχαιολογικής Υπηρεσίας ώστε να έρθει η σκαπάνη του αρχαιολόγου, να αποκαλύψει και βεβαιώσει ή να απορρίψει και να αφήνει στα έγκατα της γης, πολλά απ' αυτά που ακούστηκαν, παρουσιάστηκαν στις εργασίες του δευτέρου συνεδρίου Φθιωτικής Ιστορίας και να συμπληρώσει την ιστορία του τόπου μας, για το καλό και την πρόοδο όλων μας.

Γιατί, όταν αποκτήσουμε ιστορικοκοινωνική ταυτότητα, γινόμαστε περισσότερο υπεύθυνοι και δημοκρατικοί πολίτες. Υπερασπιζόμαστε καλύτερα την εδαφική μας ανεξαρτησία. Την ακεραιότητα την εθνική μας. Και την κοινωνική μας δικαιοσύνη. Και τέλος, γινόμαστε άνθρωποι για τους συνανθρώπους μας. Θερμά συγχαρητήρια σε όλους. Ευχαριστώ.

Αν. Καραναστάσης (συντονιστής): Ευχαριστούμε και εμείς τον κ. Δελημπούρα.

Ν. Κοντογιάννης: Θα ήθελα να εκφράσω έναν προβληματισμό. Σήμερα, που όλα τα χωριά μας αδειάζουν, και υπάρχει μία βάρβαρη αστικοποίηση, θεωρώ ότι η τοπική ιστορία δεν μπορεί να είναι μόνο η Φθιωτική Ιστορία, αλλά είναι επιτακτική ανάγκη να γραφτεί η ιστορία και του κάθε ιδιαίτερου τόπου, της κάθε μικρής ιδιαίτερης πατρίδας. Και αν όχι μόνο για ιστορικούς λόγους, αλλά για λόγους που θα βοηθήσουν στο γενικότερο δέσιμο αυτών που θα απουσιάζουν πλέον από τις ιδιαίτερες πατρίδες, για λόγους συναισθηματικούς και για λόγους ανάπτυξης.

Τι θέλω να πω: συνδυάζοντάς το με την εισήγηση της κας Πολυμέρου, ότι σήμερα που όλοι κατοικούν στις πόλεις ή φεύγουν για τις πόλεις, υπάρχει μία απουσία ταυτότητας. Δεν λειτουργούν πλέον οι μικρές κοινωνικές ομάδες των παιδικών χρόνων, που δημιουργούν αυτή την περιλάλητη ταυτότητα. Πολλοί

βλέπουμε ότι γυρίζουν στα χωριά τους έστω στις γιορτές, έστω το καλοκαίρι, και ζουν εκεί αυτή τη μικρή ομαδοποίηση που χρειάζεται.

Πιστεύω ότι αργήσαμε πολύ ως Φθιώτιδα. Αργήσαμε να δημιουργήσουμε αυτή την ταυτότητα, αργήσαμε να καταγραφούν κάποια ιστορικά στοιχεία, αργήσαμε να γίνουν θεσμός κάποια ήθη και έθιμα τα οποία θα επαναλαμβάνονται με εκδηλώσεις στις μικρές αυτές πατρίδες και υπάρχει απουσία ταυτότητας σε πολλά από τα χωριά του τόπου μας. Για μένα, προτείνω, να γραφτεί και η ιστορία για κάθε τόπο ξεχωριστά, ένα μικρό τευχίδιο μέσα στην όλη ιστορία, μέσα στο όλο εγχείρημα της Φθιωτικής Ιστορίας, να γραφτεί για κάθε χωριό ξεχωριστά. Θα βοηθήσει στο να δημιουργηθεί μία ταυτότητα έστω και τώρα, σ' αυτό το χρόνο, που είναι ίσως αργά, και ίσως με ένα κύμα παλιννόστησης στο μέλλον μέσα από αναπτυξιακά προγράμματα, μέσα από ΟΠΑΧ, από Leader, κάποιοι άνθρωποι να γυρίσουν πίσω στον τόπο τους, με κάποιες άλλες ασχολίες, με τουριστικές ίσως, με βιολογικές καλλιέργειες ή δεν ξέρω τι άλλο, και να φανεί χρήσιμο στο να υπάρχει ένας συνεκτικός κρίκος με τον τόπο μας.

Αν. Καραναστιάης (συντονιστής): Ευχαριστούμε. Να ένα πεδίο δράσης για τους Καποδιαστριακούς Δήμους, για να γράψουν την ιστορία των δημοτικών τους διαμερισμάτων, αρκεί να βρουν τους ανθρώπους εκείνους οι οποίοι θα ασχοληθούν με το θέμα.

Κυρίες και κύριοι, με το πέρας των εργασιών του δευτέρου συνεδρίου θα ήθελα εκ μέρους της Οργανωτικής Επιτροπής να ευχαριστήσω τους κυρίους εισηγητές για την ανταπόκρισή τους στην πρόσκλησή μας να συμμετάσχουν στο συνέδριο, και την πρωτοτυπία των θεμάτων και την ποιότητα των εισηγήσεών τους. Να ευχαριστήσω τους συνέδρους, οι οποίοι με την παρουσία τους στο χώρο αγκάλιασαν την προσπάθειά μας και απέδειξαν την απήχηση του δευτέρου συνεδρίου.

Να ευχαριστήσω ακόμη τους συντελεστές της άρτιας αυτής οργάνωσης του συνεδρίου, ιδιώτες και υπαλλήλους του Δήμου και της Νομαρχίας, πολύτιμους συνεργάτες του Πνευματικού Κέντρου.

Ευχαριστίες στα ΜΜΕ για τη δημοσιότητα και τη δημοσιογραφική κάλυψη του συνεδρίου.

Ευχαριστούμε το Υπουργείο Πολιτισμού και ιδιαίτερα το συμπολίτη μας Κώστα Γουβάλα για τη χρηματοδότηση του συνεδρίου, τη Νομαρχιακή Αυτοδιοίκηση και το Δήμο Λαμιέων για την οικονομική και ηθική συμπαράσταση για την πραγματοποίηση του δευτέρου συνεδρίου.

Τέλος, ευχαριστούμε τους χορηγούς αυτού του συνεδρίου, οι οποίοι ανταποκρίθηκαν στην πρόσκλησή μας και με τις χορηγίες τους βοήθησαν την πραγματοποίηση αυτής της διοργάνωσης.

Κυρίες και κύριοι,

Στόχος του συνεδρίου μας είναι η σπουδή και η μελέτη του Φθιωτικού χώρου στην ιστορική του πορεία, που χάνεται στο βάθος του χρόνου και του μύθου. Η διοργάνωση αυτή δίνει ερέθισμα και συγχρόνως τις δυνατότητες στους ερευνητές να ερευνήσουν καλύτερα την τοπική μας ιστορία, ή να φέρουν στο προσκήνιο και να ταξινομήσουν, γνωστά μεν αλλά εν πολλοίς ξεχασμένα και παραμελημένα ιστορικά γεγονότα, σε μία εποχή που γίνεται μία συντονισμένη προσπάθεια για τη διδασκαλία της τοπικής ιστορίας στα σχολεία.

Μία σύνοψη των εισηγήσεων του συνεδρίου.

Ανακοινώθηκαν 26 ενδιαφέρουσες εισηγήσεις, οι οποίες κατά κοινή ομολογία ήταν επιστημονικά άριτες και εμπειριστατωμένες, πρόσθεσαν δε πολλά νέα στοιχεία σε όλα αυτά τα οποία γνωρίζαμε για την τοπική ιστορία.

Έτσι: Ενδιαφέροντα στοιχεία κατατέθηκαν με την εισήγηση «*Ελλάς - Έλληνας - Ελληνισμός - Φθιώτες, οι πρώτοι Έλληνες*». Οριοθετείται η ΕΛΛΑΣ ως η αρχαιότερη προϊστορική πόλη στο Ν. Φθιώτιδας, που ιδρύθηκε από τον Έλληνα, γιο του Δευκαλίωνα και της Πύρας. Το όνομα αυτό το πήρε στη συνέχεια και ο υπόλοιπος Ελλαδικός χώρος.

Παρατέθηκαν ενδιαφέρουσες πληροφορίες και καταγράφηκε μια άλλη θεώρηση της έκβασης του Τρωϊκού Πολέμου, με αφορμή την ιεροσουλία του Αϊάντα του Λοκρού στο ναό της Αθηνάς.

Αποκαλυπτικά στοιχεία ήρθαν στο φως για τους κτιστούς καμαροσκεπείς τάφους της κοιλάδας του Σπερχειού όπως επίσης και για τον 5ο και 4ο π.Χ. αιώνα ύστερα από ανασκαφές που έγιναν στην παραλία της Πελασγίας.

Η Λαμία υπήρξε αρχαιοτάτη πόλη και η ίδρυσή της χάνεται στο βάθος του χρόνου και την αχλύ του μύθου. Ανέπτυξε ένα δικό της εσωτερικό πολιτισμό και μέσα από τα κομμάτια που διασώθηκαν, φαίνεται ότι διακρίθηκε για το σωστό διαχωρισμό του ετήσιου ημερολογιακού χρόνου.

Ακούσαμε αρκετά στοιχεία για το Λαμιακό πόλεμο, ο οποίος σημάδεψε όχι μόνο την ιστορία της αρχαίας Ελλάδας αλλά και τις εξελίξεις της παγκόσμιας ιστορίας.

Ανακοινώθηκαν αρκετά και ενδιαφέροντα στοιχεία που συμβάλουν στη συμπλήρωση του επισκοπικού καταλόγου του Θανμακού, καθώς επίσης και για τους αφιερωτές της μονής Ρεντίνας, της οποίας η πρόθεση είναι ένα πλούσιο αρχείο ονομάτων, επωνύμων και τοπωνυμίων.

Παρατέθηκαν άγνωστα στοιχεία για το γεωκτησιακό καθεστώς του χωριού Φραντζή τα αμέσως μετεπανεστατικά χρόνια, όπως και στοιχεία για μια ιδιόμορφη πώληση - παραχώρηση κτημάτων των χωριών Πελασγίας - Μύλων και Μαχαλά το Δεκέμβριο του 1821.

Γνωρίσαμε τη διαχρονική εξέλιξη των Δημογεροντιών α) του Ζητουνίου με έδρα το Ζητούνι (Λαμία), στην οποία υπάγονταν 50 χωριά και οικισμοί και συνεδρίασε στο χωριό Οίτη στις 16/6/1829 και β) του Πατρατζικίου με έδρα το

Πατρατζίκι (Υπάτη) στην οποία υπάγονταν 72 χωριά και συνεδρίασε στο χωριό Φτέρη στις 28/6/1830.

Αρκετά ενδιαφέροντα στοιχεία κατατέθηκαν για τη μάχη του Δομοκού της 5ης Μαΐου 1897, μια "άτυχη μάχη ενός άτυχου πολέμου", που είχε ως αποτέλεσμα τον οικονομικό έλεγχο της Ελλάδας από τη Διεθνή Οικονομική Επιτροπή.

Με γλαφυρότητα εκτέθηκαν οι θρύλοι, οι παραδόσεις και η ιστορία που αναφέρονται στην Οξυά ένα πανέμορφο βουνό απείρου κάλλους και σπουδαίας φυτογεωγραφικής σημασίας, στο οποίο υπάρχει το νοτιότερο δάσος Οξυάς στην Ευρώπη.

Κάναμε ένα οδοιπορικό και πληροφορηθήκαμε στοιχεία και λεπτομέρειες για τα χάνια και τους χαντζήδες της Λαμίας (19ο και 20ο αιώνα). Με το οδοιπορικό αυτό ξεδιπλώθηκε μια άλλη Λαμία, μιας άλλης εποχής, που πολλοί από μας προλάβαμε την ύπαρξή της.

Παρακολουθήσαμε το ιστορικό της δημιουργίας του Συλλόγου Συνταξιούχων Δ.Υ. Φθιώτιδας, τις δραστηριότητές του και την προσφορά του στα μέλη του και το κοινωνικό σύνολο.

Έγινε μια σύντομη αναφορά στο γεωγραφικό χώρο, όπου εξησαν και μεγαλούργησαν οι Έλληνες του Πόντου. Κατατέθηκαν στοιχεία για την μετοικεσία των Ελλήνων Ποντίων και την ομαδική εγκατάστασή τους στη Φθιώτιδα μετά το 1922.

Πληροφορηθήκαμε τα προσφυγικά ρεύματα στη Φθιώτιδα από τις αρχές του 20ου αιώνα ως το 1922 (προέλευση, τόποι εγκατάστασης, κρατικές προσπάθειες για την περίθαλψη κλπ.) όπως επίσης και το προσφυγικό ρεύμα του 1922.

Γνωρίσαμε τα έθιμα και τους χορούς των κατοίκων του Ν. Μοναστηρίου Φθιώτιδας, που προέρχονται από την Ανατολική Ρωμυλία, και οι οποίοι αν και ξεριζωμένοι από τον τόπο καταγωγής τους, έφεραν μαζί τους τα ήθη, τα έθιμά τους, τους χορούς και τις παραδόσεις τους.

Η μεταστέγαση του οικισμού της Ν. Βράχας το 1973 στο Σταυρό Φθιώτιδας δόθηκε με στοιχεία παρμένα από διάφορες Δ. Υπηρεσίες.

Μέσα από την αναφορά στους πλανόδιους και στεγασμένους φωτογράφους της πόλης τον 19ο και 20ο αιώνα περιηγηθήκαμε στην παλιά Λαμία, στη Λαμία που έφυγε.

Το θέμα «*η πρώτη έγγειος ιδιοκτησία των Σαρακατσαναίων στη Φθιώτιδα*», μας παρουσίασε την προσπάθεια των Σαρακατσαναίων, αυτών των συστηματικών νομάδων κτηνοτρόφων, να ριζώσουν σε ένα μέρος από τα πρώτα χρόνια του ελεύθερου ελληνικού βίου.

Κατατέθηκαν αρκετά και ενδιαφέροντα στοιχεία:

α) για το διάκοσμο του Ιερού Ναού της Αρχοντικής Λαμίας κατά τον 18ο αιώνα που αφορούν τα ιδιαίτερα γνωρίσματα την πηγή έμπνευσης και τον

σκοπό του αγιογράφου και επίσης

β) για την ιερά Μονή Αγίου Γεωργίου Στυλίδας, όπως τοπογραφία του μοναστηρίου, ίδρυση, λειτουργία και ανασύσταση αυτού, η αρχιτεκτονική και η εικονογράφηση του καθολικού ακόμη δε αναφορές στο παρεκκλήσιο του καθολικού.

Η αναφορά στην ιστορία του Πρακτικού Λυκείου Λαμίας, ενός από τα 15 που ιδρύθηκαν στην Ελλάδα, ήταν ένα ενδιαφέρον ντοκουμέντο άγνωστο στην ιστορία της Εκπ/σης όχι μόνο σε πολλούς από εμάς αλλά και στη μεγάλη πλειοψηφία των εκπ/κών.

Η παράδοση της τοπικής ιστορίας καλύπτει αρκετά μεγάλο χρονικό διάστημα. Στην πορεία της έχει προσλάβει διαφορετικές διαστάσεις. Ξεκίνησε από προσπάθεια προβολής και κατέληξε έκφραση αναζήτησης των αξιών και των αξιολημνημονεύτων στοιχείων ενός τόπου διαχρονικά.

Η κατάληξη είναι βήμα ωρίμανσης και συναισθηματικής εκπλήρωσης.

Τελειώνοντας, θα ήθελα να κάνω τις εξής σκέψεις. Μπορούμε να μιλούμε για πνευματική παράδοση και πνευματική ζωή, όταν υπάρχει η αίσθηση ότι συνεχίζουμε το έργο που μας παρέδωσαν οι πατέρες μας, όταν αισθανόμαστε δεμένοι μ' αυτό και ερχόμαστε με τη σειρά μας να το συζητήσουμε και να το ζήσουμε και να το δουλέψουμε με τις δικές μας δυνάμεις.

Για να πάμε πιο πέρα πρέπει να γνωρίζουμε τι έχει γίνει. Και όσο καλύτερα και βαθύτερα το γνωρίζουμε, τόσο καλύτερα προχωράμε. Με ασφάλεια, με γνώση και με βάθος. Αυτό είναι πιστεύω το βαθύτερο χρέος όλων μας, να ανακαλύπτουμε με τον καλύτερο τρόπο τους πνευματικούς θησαυρούς των πατέρων μας, να βοηθάμε τη συγκρότηση της ζωντανής παράδοσης και την ίδια ώρα με τη δική μας συμβολή να την ανανεώνουμε.

Θα ακολουθήσει η απονομή τιμητικών πλακετών στους εισηγητές. Πριν προχωρήσουμε σ' αυτό θα παρακαλέσω τον κ. Δήμαρχο να κηρύξει τη λήξη του συνεδρίου με τις δικές του σκέψεις και στη συνέχεια να δώσουμε τις πλακέτες στους εισηγητές της σημερινής διοργάνωσης. Κύριε Δήμαρχε.

Δήμαρχος Λαμιών, Γ. Ν. Κοτρωνιάς: Κυρίες και κύριοι, δεν αισθάνομαι βέβαια και τόσο καλά που στο δεύτερο συνέδριο ήμουνα σχεδόν απών, όμως λόγοι που μου επέβαλλαν την απουσία, με κράτησαν μακριά από ένα συνέδριο το οποίο κατά γενική ομολογία ήταν ένα επιτυχημένο συνέδριο.

Εκεί μακριά που ήμασταν, αυτοί οι μακρινοί λαοί, ήξεραν για τις Θερμοπύλες, ήξεραν για κάποια ιστορικά γεγονότα της περιοχής μας και πραγματικά γεννάται το ερώτημα αν είναι δυνατόν κάποιοι ξένοι να τα ξέρουν και εμείς δεν αρκεί μόνο να τα ξέρουμε, αλλά εμείς θα πρέπει να τα γνωρίζουμε σε βάθος, να γνωρίζουμε και το γιατί. Γιατί η ιστορία και η παράδοση είναι παράγοντες σημαντικότεροι αυτογνωσίας.

Θα πω κάτι ακραίο, το οποίο το λέω καμιά φορά, ότι κάποιος σπουδαίος

πνευματικός άνθρωπος είχε πει ότι οι λαοί οι οποίοι δεν γνωρίζουν την ιστορία τους είναι καταδικασμένοι να την ξαναζήσουν, εννοώντας τα κακά σημεία της ιστορίας, τα δυσάρεστα. Αυτό μπορεί να είναι υπερβολικό, δείχνει όμως την αξία της γνώσης της παράδοσης και της ιστορίας μας. Γιατί αυτά τα δύο στοιχεία συντελούν στην απόκτηση αυτογνωσίας, στην απόκτηση ταυτότητας. Έχοντας λοιπόν αυτογνωσία και ταυτότητα, μπορούμε σταθερά και σίγουρα να βαδίσουμε μέσα στο θολό τοπίο της σημερινής παγκόσμιας κατάστασης.

Ο Δήμος Λαμιέων έχει με ομόφωνη απόφαση του Δημοτικού του Συμβουλίου αποφασίσει να αναθέσει τη συγγραφή της τοπικής μας ιστορίας κυρίως βέβαια της ιστορίας του Δήμου Λαμιέων. Αυτό μέχρι σήμερα δεν έχει γίνει πραγματικότητα και δεν έχει γίνει πραγματικότητα γιατί δεν ξέραμε ακριβώς τον τρόπο. Θα έπρεπε να αναθέσουμε σε κάποιον κατ' επιλογήν, να πούμε «γράψτε την ιστορία της περιοχής μας;» ή θα έπρεπε να κάνουμε ένα είδος διαγωνισμού με προτάσεις, και κάθε ένας να φέρει τις προτάσεις του και να αξιολογηθούν.

Εμείς είχαμε καταλήξει στο δεύτερο, βρίσκουμε όμως ότι αυτό το δεύτερο πρακτικά είναι λίγο δύσκολο. Γιατί όταν καθίσει ο άλλος και ουσιαστικά ετοιμάσει το σκελετό του βιβλίου του είναι σαν να το έχει γράψει, έχει μπει σε έναν πολύ μεγάλο κόπο και δεν ξέρω αν μετά θα πρέπει αυτός ο άνθρωπος - αν κρίνουμε ότι κάποιος άλλος είναι αξιολογότερο - να μην αποζημιωθεί γι' αυτή του τη δουλειά. Πάντως η απόφαση υπάρχει, η θέληση υπάρχει, όλα αυτά τα συμπεράσματα του συνεδρίου προφανώς μπορούν να βοηθήσουν και να συνθέσουν μία αρτιότερη εικόνα της ιστορίας της περιοχής μας, να αναδείξουν πτυχές που δεν τις ξέραμε.

Η πρόταση του Νομάρχη, που έμαθα, είναι αξιόλογη για τη συγγραφή της τοπικής Φθιωτικής Ιστορίας. Νομίζω ότι όλα αυτά μπορούν να συνδυαστούν, να γίνει κάποιος συντονισμός να συνδυαστούν αυτά τα πράγματα, για να μπορέσουμε να έχουμε επιτέλους ένα αποτέλεσμα. Η εισαγωγή επίσης του μαθήματος της τοπικής ιστορίας βοηθάει πάρα πολύ προς αυτή την κατεύθυνση και έχω την εντύπωση ότι το Πνευματικό Κέντρο του Σταυρού είναι ένα πολιτιστικό κύτταρο σημαντικότερο, το έχει αποδείξει.

Εγώ ως Πρόεδρος - ίσως ευλογούμε λίγο τα γένια μας - αλλά τύποις είμαι Πρόεδρος, στην πραγματικότητα όλη τη δουλειά τη φέρουν εις πέρας άξιοι συνεργάτες, ο Αντιπρόεδρος, ο κ. Μακρής, ο κ. Παληαλέξης και όλα τα μέλη του διοικητικού συμβουλίου, άνθρωποι οι οποίοι εργάζονται καθημερινά γι' αυτό το Πνευματικό Κέντρο που νομίζω ότι με το δεύτερο συνέδριο της Φθιωτικής Ιστορίας δημιούργησε ένα θεσμό. Έναν θεσμό απαραίτητο, ένα εργαλείο χρήσιμο για τον τόπο μας και μ' αυτό τον τρόπο καταξιώνεται το Πνευματικό Κέντρο του Σταυρού ως ένα σημαντικότερο πολιτιστικό κύτταρο του Δήμου Λαμιέων.

Θεράμ λαιπόν συγχαρητήρια, με συγχωρείτε αν σας κούρασα γιατί η ώρα είναι περασμένη, και τελειώνοντας αυτό το συνέδριο δεν έχω παρά να ευχηθώ ένα ακόμα καλύτερο τρίτο συνέδριο Φθιωτικής Ιστορίας. Ευχαριστώ.

Αν. Καραναστιάσης (συντονιστής): Ευχαριστούμε τον κ. Δήμαρχο και παρακαλούμε τόσο τον ίδιο τον κ. Δήμαρχο ως Πρόεδρο όσο και τον κ. Κυροδήμο ως Αντιπρόεδρο να απονεύμουν τις τιμητικές πλακέτες στους εισηγητές. Θα τους διαβάζω με τη σειρά που είναι στο πρόγραμμα.

Ακολουθεί απονομή τιμητικών πλακετών

.....

Αν. Καραναστιάσης: Σας ευχαριστώ όλους, ανανεώνουμε το ραντεβού μας για το τρίτο συνέδριο της Φθιωτικής Ιστορίας το φθινόπωρο του 2005. Να είστε όλοι καλά. Όσοι επιθυμούν, η αρχαιολόγος περιμένει για μία ξενάγηση στο Αρχαιολογικό Μουσείο.